

UX 250h



04
DISEÑO

El Diseñador Jefe del UX, Tetsuo Miki, presenta su última creación en INTERSECT BY LEXUS en Tokio

22
TECNOLOGÍA

Descubra las tecnologías más vanguardistas, como Lexus Safety System +

10
CONDUCCIÓN

Experimente el futuro de la movilidad en los Países Bajos con la Ingeniera Jefe del UX, Chika Kako

26
CONFIGURACIÓN

Le invitamos a prepararse para elegir su nuevo UX 250h, dotado de un diseño que cautiva, una avanzada tecnología y la artesanía japonesa de los "Takumi"

18

UN NUEVO HORIZONTE

El UX 250h representa un nuevo género de crossover híbrido, diseñado para explorar nuevos horizontes

20
ARTESANÍA

Descubra cómo los uniformes tradicionales de aikido sirvieron de inspiración para las costuras de los asientos del UX 250h

66

LA EXPERIENCIA LEXUS

Descubra cómo en Lexus tratamos a cada cliente como si fuese un invitado en nuestra casa

El nuevo crossover Lexus UX 250h rompe con todas las convenciones conocidas hasta ahora. Su atrevido diseño es una proclamación inconfundible de su fuerza, y las elegantes líneas que dibujan su exterior revelan una personalidad marcada por un distinguido estilo y un gran dinamismo. Todas estas señas de identidad son las de un coche con una presencia jamás vista en carretera.

A bordo del UX 250h disfrutará de una posición privilegiada con una excelente visibilidad, características propias de un crossover moderno. Sin embargo, este espectacular modelo puede presumir de un dinamismo similar al de un compacto. Gracias a su nueva plataforma rígida y a su bajo centro de gravedad, el UX 250h rezuma la tranquilidad que da una elevada estabilidad y proporciona una divertida experiencia de conducción. Equipado con el sistema de Lexus Hybrid Drive de cuarta generación, combina la eficiencia de combustible con la actuación suave de la tracción integral E-FOUR. Disponible también en el inconfundible modelo F SPORT.

Todos los modelos Lexus incorporan una serie de innovadoras tecnologías por lo que el UX 250h no podía ser una excepción. El Monitor de Visión Panorámica (PVM) combina las imágenes de cuatro cámaras de vídeo para que disponga de una increíble vista aérea de casi 360° del coche y su entorno. Con el más novedoso Lexus Safety System +, el UX 250h ahora puede detectar peatones también de noche e incluso ciclistas durante el día.

"Nos propusimos que el nuevo UX no se limitara al aspecto estándar de los crossovers, sino que rompiera con lo convencional creando un modelo dinámico con carácter propio".

INGENIERA JEFE DEL UX
CHIKA KAKO





Tokio: la metrópolis más grande del mundo, con 36 millones de habitantes. Estamos aquí para conocer a un hombre y descubrir un coche. Hay que buscarlos en el elegante barrio de Aoyama, un imán para las mentes creativas del mundo del diseño, el entretenimiento y la cocina. Aquí, entre exclusivas casas de moda, cafés y restaurantes, Lexus ha creado INTERSECT BY LEXUS. Es un lugar en el que los visitantes pueden relajarse, buscar inspiración y conectar con todas las creaciones de Lexus.

La primera impresión es deslumbrante. Todo, desde el magnífico acabado de la celosía exterior de bambú –con un patrón claramente inspirado en la parrilla característica de la marca– hasta la exquisitez del diseño y la artesanía de cada elemento de su interior, transmite una sensación muy especial, como si se tratara de un club de lujo privado.

En la recepción nos da la bienvenida Tetsuo Miki, Diseñador Jefe del nuevo Lexus UX. Va a hacernos una presentación personal de su última creación: un nuevo crossover compacto concebido para ciudades como Tokio. Pero primero quiere compartir con nosotros su opinión personal sobre INTERSECT BY LEXUS: “Es una forma de dar vida a los valores de Lexus en un espacio único”, dice. “La gente puede venir aquí a disfrutar de experiencias increíbles que se salen de lo ordinario”.

Miki-san nos lleva a “The Garage”, un espacio flexible que puede hacer las veces de galería de arte o de lugar de celebración de eventos. Hoy sirve de escenario al Lexus UX 250h, que parece sentirse como en casa en este elegante entorno. Es un coche audaz, como cabe esperar de un crossover urbano diseñado por Lexus. Su audacia se combina con un sofisticado dinamismo que cautiva por completo. Miki-san nos cuenta cómo se hizo: “Observen las superficies. ¿Perciben su sensualidad, la vida que irradian? ¿Ven cómo contrastan con la fuerza y la robustez del perfil y el porte del coche? Una energía y una personalidad que no se pueden crear digitalmente. De hecho,

un Lexus realmente cobra vida cuando nuestros expertos artesanos, los “Takumi”, empiezan a dar forma al prototipo de arcilla. Dotar de “alma” a los productos industriales es algo intrínsecamente japonés”.

EL EXPLORADOR URBANO

INTERSECT BY LEXUS

TOKIO

4-21-26 Minami-Aoyama,
Minato-ku, Tokio, Japón

DUBÁI

DIFC, Gate Village Building 7, Dubái,
Emiratos Árabes Unidos

NUEVA YORK

412 W 14th St, Nueva York, NY 10014,
EE. UU.

Ahora desea señalar algunos detalles de los que él y su equipo se sienten especialmente orgullosos. Los faros son los favoritos. Cada uno de ellos está formado por un receptáculo compacto con tres unidades LED que, junto con las luces de circulación diurna en forma de flecha y la parrilla característica de la marca, confieren un carácter poderoso al morro del coche. Una única y finísima luz combinada tipo LED de elegantes contornos ilumina la parte trasera. Pero la función de esta luz no acaba ahí. Sorprendentemente, contribuye en gran medida al manejo y al rendimiento del coche. “Cuando realizamos la prueba de conducción del coche,

sentimos realmente que las aletas aerodinámicas integradas en la luz trasera conferían al vehículo mucha más estabilidad, dice el Diseñador Jefe. “Esa fue la guinda del pastel: funcionalidad además de belleza”.

Ahora toca admirar el interior. El UX 250h tiene unas dimensiones exteriores relativamente compactas, pero el equipo estaba decidido a crear un interior abierto que diera sensación de amplitud. Una de sus soluciones se inspiró en el legado cultural de la marca. Miki-san nos lo explica: “Las casas japonesas suelen tener un porche que difumina la barrera que separa el interior del exterior, pues permite pasar fácilmente del uno al otro. El Lexus UX 250h cuenta con algo similar: hemos creado una conexión impecable entre el interior y el exterior del coche, para que la parte superior del panel de instrumentos parezca extenderse más allá del parabrisas, hacia el exterior. Esto crea una fascinante sensación de amplitud y ayuda al conductor a ser más consciente de las dimensiones del coche, lo que facilita en gran medida las maniobras en espacios reducidos”.

Mientras experimentamos todo esto desde el asiento del conductor, nos percatamos de otros aspectos atractivos del interior: por ejemplo, la disposición de todos los elementos importantes alrededor del conductor, con todos los controles cómodamente al alcance de la mano (hay una consola central inteligente con un reposamanos que tiene integrados los controles de sonido). También advertimos la comodidad del acolchado de los respaldos y la elegante aplicación del concepto “menos es más”, que dota al interior de una atmósfera relajada y despejada.

De hecho, no faltan elementos de los que hablar, y Miki-san está encantado de saciar nuestra curiosidad mientras disfrutamos de un exquisito almuerzo en el elegante restaurante de la segunda planta.

- 01 Un habitáculo pensado para el conductor con un campo de visión isuperable en su categoría
- 02 El aspecto dinámico de un crossover con la parrilla característica de Lexus y faros Multi-LED
- 03 La forma de la luz LED trasera está concebida para mejorar el manejo y el rendimiento del UX
- 04 Disfrute de un diseño audaz y una artesanía exquisita en INTERSECT BY LEXUS



01



02



03



04





01



- 01 El UX 250h cuenta con una aerodinámica avanzada desarrollada en el túnel de viento de Lexus
- 02 El UX 250h F SPORT posee una parrilla característica de la marca aún más audaz
- 03 En las curvas, el UX 250h produce las sensaciones de un compacto



02



DESCUBRA NUEVOS HORIZONTES EN EL CROSSOVER UX 250h

Esta mañana puedo disfrutar de un servicio de habitaciones completo. Me alojo en un fabuloso hotel de diseño en Róterdam –una de mis ciudades favoritas–, desde el que contemplo Rijnhaven, una de las dársenas del mayor puerto de Europa. Portacontenedores, taxis acuáticos, incluso un madrugador crucero, entran y salen con serenidad del puerto.

Mi habitación con vistas es perfecta para soñar despierto, pero tengo mucho que hacer, empezando por un afeitado con navaja en la famosa barbería del hotel. Un auténtico afeitado a la antigua –la toalla caliente, la fragante espuma y, después, las

hábiles y precisas pasadas de la navaja– es uno de los placeres de la vida. Los chicos de la barbería son muy agradables. Les comento que voy a ir a Ámsterdam y uno de ellos me recomienda una cafetería en el barrio de Sloterdijk.

Fuera, un flamante Lexus UX 250h hace su aparición. Al volante está la Ingeniera Jefe Chika Kako, mi compañera de viaje de hoy. Llevo meses esperando este momento, deseando tener la oportunidad de hablar sobre el nuevo crossover UX 250h con la ingeniera que supervisó el proyecto desde su diseño hasta su fabricación.



03



01



02



01 Las llantas de aleación F SPORT de 45,7 cm (18") resaltan el estilo dinámico del crossover
02 Una plataforma de gran rigidez es la base del ágil rendimiento del UX 250h

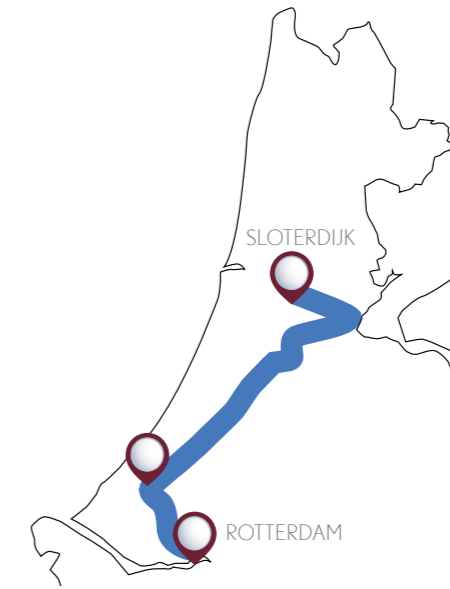

LA CONDUCCIÓN

Primero nos dirigimos al oeste, antes de entrar en la A4 en dirección a Ámsterdam. Advierto de inmediato lo silencioso y suave que es el coche mientras aceleramos hasta alcanzar la velocidad de cruce. "Es una parte importante del coche", afirma Kako-san cuando admiro la sofisticación del vehículo. "Para mí, las altas prestaciones no radican solo en la velocidad. También giran en torno a la conexión con el vehículo, la carretera y los sentidos".

"Cuando el conductor se pone al volante del UX 250h", añade, "advierte rápidamente que tiene un carácter inconfundible".

Le pido que me explique cómo ha conseguido este carácter inconfundible. "Claro, lpero interrúmpame si hablo demasiado!", contesta ella, riendo. "En primer lugar creamos los bloques componentes de un coche realmente excepcional. Quería alejarme de la idea del crossover como un coche difícil de manejar y desarrollar un coche que ofreciera una experiencia de conducción tan divertida como un compacto".

"Para ello, diseñamos una plataforma de chasis, una suspensión y unidades de control de potencia nuevos", continúa. "Sin embargo, para desarrollar el carácter del UX teníamos que ir más allá, no bastaba simplemente con cumplir los objetivos de rendimiento".

Nos encontramos ahora en las afueras de Ámsterdam y Kako-san, que pasó varios años trabajando en Europa, quiere mostrarme la nueva zona de IJburg, un conjunto de tres islas artificiales creadas para ayudar a reducir la escasez de viviendas en Ámsterdam. Esta maravilla de la planificación urbana, en la que ya viven 10.000 personas, hace especial hincapié en la conectividad. La urbanización cuenta con nuevas carreteras, pistas para ciclistas, puentes, incluso una línea de tranvía, con una gran variedad de estilos arquitectónicos.

Concluimos nuestra visita y nos dirigimos al oeste, hacia el casco antiguo de Ámsterdam. Kako-san se detiene en el famoso barrio de Jordaan y nos cambiamos de asiento para que yo pueda experimentar el refinamiento y las prestaciones del UX en el trazado de las curvas. Equipado con la más avanzada tecnología híbrida autorrecargable de Lexus, en las estrechas calles adoquinadas, el UX 250h funciona en modo eléctrico gran parte del tiempo. En comparación con los crossover convencionales, el UX es asombrosamente ágil: conducirlo es un sueño.

"Probablemente, este es el aspecto que más me gusta", dice Kako-san. "Hemos trabajado codo a codo con uno de los expertos conductores "Takumi" de Lexus, Yoshiaki Ito, utilizando el coupé LC como referencia".

"Aquí, por ejemplo" –nos aproximamos a una rotonda– "notará un movimiento suave y rítmico al frenar, al girar y al volver a acelerar". Tiene razón. Más que una experiencia mecánica, se trata de una experiencia sensorial, de una sensación de unidad.

Menciono la cafetería de Sloterdijk y Kako-san asiente con entusiasmo. Está a tan solo 15 minutos, por lo que saboreo cada giro, cada dosis de potencia, incluso cuando lo estacionó en un espacio muy reducido al lado de una cafetería construida con unos contenedores rojos.

"El UX tiene el campo de visión más amplio que existe para este tipo de crossover", dice ella, disfrutando del capuchino que le ha preparado el barista. "Y el mejor radio de giro de su clase, por lo que maniobrar en ciudad resulta muy fácil".

El tiempo ha pasado muy deprisa, tengo que coger el tren. Kako-san se ofrece amablemente a llevarme a la nueva Estación Central de Ámsterdam, y yo, incluso en esta ciudad ultraconectada de bicicletas eléctricas, taxis eléctricos y demás, acepto agradecido. Mi estancia en los Países Bajos me ha permitido entrever el futuro de la movilidad urbana y el apasionante papel que coches como el Lexus UX 250h desempeñarán en el futuro.

INNOVADORA TECNOLOGÍA HÍBRIDA AUTORRECARGABLE DE LEXUS

TECNOLOGÍA HÍBRIDA AUTORRECARGABLE DE LEXUS

El UX 250h está equipado con la más avanzada tecnología híbrida autorrecargable de cuarta generación de Lexus, que cuenta con un nuevo motor de 2.0 litros de gasolina con cuatro cilindros, un motor eléctrico de alto rendimiento (en el caso de los acabados 4x2), dos potentes motores eléctricos (en el caso de los acabados 4x4) y una transmisión híbrida recién desarrollada. Con su alto nivel de rendimiento y eficacia térmica, este motor crea un nuevo referente. Cabe destacar que los ingenieros de Lexus se han centrado en lograr no solo un consumo de combustible extraordinario, sino también una experiencia de conducción muy atractiva.

E-FOUR

Como ya se ha demostrado en los modelos RX 450h y NX 300h, E-FOUR otorga al UX 250h una tracción integral al colocar un motor eléctrico adicional en el eje trasero. La distribución de la potencia entre los ejes delantero y trasero se optimiza automáticamente al acelerar, trazar curvas o conducir en superficies resbaladizas.



DESARROLLADO POR UN EXPERTO CONDUCTOR "TAKUMI" PARA UNA EXPERIENCIA DE CONDUCCIÓN SUPERIOR

NUEVA PLATAFORMA

El UX 250h cuenta con una plataforma de gran rigidez que constituye la base de su espectacular rendimiento. Al utilizar una plataforma nueva, nuestros ingenieros pudieron dotar de una mayor solidez general al vehículo, incluso alrededor de las aberturas clave del portón del maletero y las puertas traseras. Se ha utilizado un avanzado adhesivo y soldadura de tornillo láser en puntos clave, mejorando notablemente la rigidez general.

BAJO CENTRO DE GRAVEDAD

El UX 250h tiene el centro de gravedad más bajo de su clase. Esta característica, fundamental para su agilidad y refinamiento, se complementa con una serie de medidas para reducir el peso del vehículo. Un ejemplo es el uso de aluminio ligero para las puertas, los alerones y el capó, así como de una resina para el portón trasero. Las compactas dimensiones del UX 250h, que facilitan el desplazamiento por la ciudad, permiten un radio de giro de 5,2 metros, el mejor de su segmento.

AERODINÁMICA INNOVADORA

Desarrollado en el túnel de viento de Lexus, uno de los más avanzados de este tipo, los ingenieros del UX aplicaron un planteamiento radicalmente nuevo para lograr el mejor rendimiento aerodinámico posible. Entre los avances se encuentran una luz trasera estabilizadora de la aerodinámica con aletas que contribuye en gran medida a la estabilidad general, unas molduras escalonadas en los pasos de las ruedas que ayudan a reducir el balanceo y mantienen el vehículo estable y unas llantas con una aerodinámica inspirada en el mundo de la competición para mantener fríos los frenos y reducir la resistencia del viento.

SUSPENSIÓN VARIABLE ADAPTATIVA (AVS)

El modelo UX 250h F SPORT no solo incorpora una suspensión especialmente regulada, con ajustes en los muelles y las barras estabilizadoras, así como amortiguadores traseros de alto rendimiento, sino que también ofrece una versión específicamente adaptada del nuevo Sistema de Suspensión Variable Adaptativa (AVS) con gran capacidad de respuesta incorporado en el Lexus LC coupé.





02



03



01

- 01 Perfecto para la ciudad, el UX 250h ofrece el campo de visión más amplio que existe para este tipo de vehículo
- 02 Ideal para una vida ajetreada, el UX 250h dispone de un maletero adecuado a las necesidades del explorador urbano
- 03 El portón trasero se cierra con suavidad con tan solo tocar un botón (De serie en el acabado Luxury)

"El UX representa una clase de crossover completamente nuevo, construido para aventureros modernos que desean explorar nuevos horizontes. Personas que prefieren un estilo de vida creativo y elegante al mismo tiempo".

INGENIERA JEFE DEL UX
CHIKA KAKO

SECRETOS OCULTOS: LA GENIALIDAD DE LA ARTESANÍA JAPONESA



Los viajes a Japón prometen mucho... y siempre superan las expectativas. Así está siendo mi visita a la fábrica de automóviles de Lexus en Kyushu, en el suroeste de Japón, donde se crea el nuevo crossover Lexus UX 250h. No me convence esa palabra. El UX se fabrica aquí, pero en realidad no se crea aquí. La inspiración que ha servido para crear este coche es tanta y tan extensa que atribuir su origen a una fábrica de automóviles, incluso a una tan impresionante como esta, es quedarse demasiado corto.

De hecho, mi propio viaje ya está siendo más pintoresco de lo que había imaginado. Así como Japón, puede que piensen.

Un ejemplo es el club de aikido del centro de Fukuoka donde anoche me encontré con Keiko Shishido, Diseñadora de Interiores del UX y responsable del desarrollo del color de la pintura y los materiales del habitáculo en Lexus. ¿Por qué nos hemos citado en un centro de artes marciales? No importa, Shishido-san te absorbe de manera instantánea. Menuda y elegante, su aspecto contrasta con la fuerza bruta del club, pero, aun así, concentra mi atención de inmediato, hablando de conceptos cotidianos aparentemente no relacionados con la creación final: las galerías de arte que le encanta visitar, las horas que pasa observando a la gente por la calle, las ideas que no para de almacenar.

Es un placer conversar con una persona dedicada al mundo de la automoción cuyos horizontes se extienden mucho más allá de la industria automovilística. Ella ve un mundo en el que abundan los colores en la ropa que vestimos, en los interiores que elegimos para nuestros hogares, en los alimentos que comemos. Su deseo es que las demás personas puedan expresar las mismas preferencias a la hora de elegir sus coches.

Se acerca a nosotros uno de los maestros de aikido. Un amigo de Shishido, supongo. Él es más alto que ella, pero aun así no deja de sorprenderme que la atención de ella se concentre en el "aikido gi" –la ropa– del maestro, en vez de en su rostro. Me pregunta si me he fijado en las intrincadas costuras. Esta es la técnica "sashiko", con más de 1200 años de antigüedad, en la que se dan hasta 10 puntadas por pulgada (2,5 cm). Su gran resistencia hace que sea popular en el aikido. Según parece, los primeros bomberos japoneses también

aplicaron esta técnica, cubriendo abrigos largos de tres capas de algodón con costuras "sashiko". En la actualidad, esta forma de artesanía se utiliza en los asientos de cuero del nuevo Lexus UX 250h. El acolchado "sashiko" exige una mano firme y experta, refinada a lo largo de muchos años: la de los artesanos "Takumi" de Lexus. Shishido sonrío. Se ha develado el misterio.

Y, aunque no lo parezca, aún hay más inspiración oculta a nuestro alrededor. Cuando nos disponemos a marcharnos, mi anfitriona señala, a nuestra derecha, las puertas corredizas elaboradas con el papel japonés tradicional "shoji". El dibujo granuloso del papel –conocido como "washi"– se recrea en la textura del panel de instrumentos del UX, confiriendo una atmósfera característica a todo el interior. Al mismo tiempo, me dice que un diseñador de color no es un artista, que desarrollar un vehículo significa trabajar dentro de unos parámetros establecidos. El arte de Shishido reside claramente en absorber influencias externas y aplicarlas a estas instrucciones.

A la mañana siguiente, cambio la colchoneta de aikido por un terreno más familiar: el corazón de la fábrica de Lexus, rodeado de fascinantes estímulos visuales y sonoros. Se mezclan aquí con una obsesión por el detalle que ha hecho de Kyushu la fábrica de mayor rendimiento del mundo. Miro educadamente por encima del hombro de un artesano "Takumi" que examina meticulosamente las costuras de la tapicería de cuero del UX. Al igual que en el "gi" del maestro, la impresión de fuerza y arte es tanto táctil como visual, con unas perforaciones exclusivas que incorporan líneas curvas y gradaciones. Además de durabilidad, ofrece al ocupante una reconfortante sensación de agarre.

Al salir de la línea de producción, el producto final, con su reluciente parrilla frontal característica de la marca y las suntuosas líneas esculpidas de su habitáculo, es un deleite para la vista. A muchos admiradores les bastará con esto, pero yo, esta mañana, he tenido el gran privilegio de observar sus detalles de cerca. Es como si mi viaje me hubiera revelado los secretos ocultos del nuevo Lexus UX 250h, y estoy deseando compartirlos con mis compañeros y amigos cuando pueda probarlo al volver a casa. Un pensamiento atractivo para el largo vuelo que me espera.



02



03

01 Fábrica de Lexus en Kyushu

02 Textura del panel de instrumentos inspirada en las puertas corredizas de papel japonesas

03 Los artesanos "Takumi" de Lexus supervisan las costuras "sashiko"



01

01 Iluminación inalámbrica de las salidas de aire en el acabado Luxury del UX 250h

02 Pantalla multimedia de 26,1 cm (10,3") con Cámaras de aparcamiento con visión 360° (PVM)

03 Nítida pantalla Head-Up Display (HUD) extragrande



UN HABITÁCULO CONSTRUIDO PENSANDO EN USTED

En cuanto ocupe el asiento del conductor del nuevo UX 250h, se percatará de inmediato de su perfecta posición de conducción. De hecho, el asiento, que nos cautiva, otorga una visión idónea de la carretera. Una vez que ponga sus manos sobre el volante de cuero cosido a mano, podrá realizar cambios de marcha con un estilo deportivo gracias a las levas de cambio que están incorporadas en la columna de dirección. Por su parte, la respuesta del acelerador es instantánea gracias a la tecnología de cambio electrónico de marchas. El salpicadero de este crossover cuenta con un diseño ergonómico que ha sido concebido con el fin de reducir al mínimo todas las distracciones y posee innovadoras opciones, tales como el cargador de teléfono inalámbrico y la iluminación inalámbrica de las salidas de aire.

Perfectamente dispuesta para una conducción relajada, la pantalla multimedia de nada menos que 26,1 cm (10,3") del UX puede manejarse mediante comandos de voz o a través del nuevo sistema Remote Touch Pad diseñado para imitar el funcionamiento de un smartphone. Su funcionalidad de visualización dividida le permite acceder simultáneamente a varios tipos de información, como la climatización o el sistema Lexus Premium Navigation. Para facilitar la conducción en zonas urbanas, el monitor se vale de varias cámaras para componer una visión de casi 360° alrededor de todo el vehículo. Asimismo, crea una imagen virtual en 3D de su UX 250h que muestra el vehículo desde arriba, con guías en pantalla para ayudarle a realizar maniobras en espacios limitados. El sistema

Head-Up Display (HUD) es una tecnología concebida inicialmente para los cazas de reacción; por eso se ubica en el campo de visión del conductor del UX, es decir, proyecta la información más relevante en el parabrisas con una alta resolución a color, pero sin llegar a estorbar. Ofrece una imagen tan nítida y definida que no tendrá ninguna dificultad para observar la información mostrada, incluso cuando la luz solar sea intensa.



02



03

CONDUCCIÓN SEGURA EN CIUDAD CON LEXUS SAFETY SYSTEM +

Da igual cuál sea el trayecto que emprenda a bordo del nuevo Lexus UX 250h: puede tener la seguridad de que se encuentra al volante de uno de los crossovers más seguros. El UX 250h está equipado con la versión más avanzada de Lexus Safety System +, un paquete que incorpora avances tecnológicos cuya función es evitar tres de los accidentes más comunes: los alcances traseros, las salidas de carril y los atropellos de peatones.

Tanto en autopistas concurridas como en desplazamientos al trabajo, los principales peligros son los cambios de carril y los casos en que el tráfico se ralentiza sin que nos percatemos. Por eso, cuando se inicia un cambio de carril, el UX 250h detecta de forma instantánea los vehículos que circulan por detrás mediante el Sistema de Detección de Ángulo Muerto (BSM), o bien

desacelera gracias al Control de Crucero Adaptativo si el vehículo que le precede frena.

El UX 250h cuenta también con la Reconocimiento de Señales de Tráfico (TSR), la cual recopila información de las señales de tráfico; el Accionamiento Automático de Luces de Carretera (AHB), que detecta a los vehículos que se cruzan por delante de noche; y la Asistencia Interactiva de Trayectoria en el carril (LTC), que resulta de especial utilidad en las curvas o en autopistas.

Y cuando el trayecto sea por zonas urbanas congestionadas, el Sistema de Precolisión (PCS) del UX 250h resulta una tecnología especialmente práctica.

Mediante un radar de onda milimétrica en asociación con una cámara estéreo, el sistema detecta incluso peatones de noche y bicicletas que le sorprendan por delante de día. Si detecta un peligro, el conductor recibe un aviso visible en la pantalla Head Up Display (HUD) para que adopte las medidas necesarias para evitar un impacto. Y si se llega al punto en que este no reacciona, el UX 250h aumenta la presión en los frenos para evitar dicho impacto.

01 La Alerta por Tráfico Posterior (RCTA) le ayuda a dar marcha atrás con seguridad

02 La Reconocimiento de Señales de Tráfico (TSR) recopila información de las señales de tráfico

03 El Sistema Adaptativo de Luces de Carretera (AHS) controla de forma inteligente los faros LED

04 El Sistema de Detección de Ángulo Muerto (BSM) detectará los vehículos de los carriles adyacentes



01



02



03

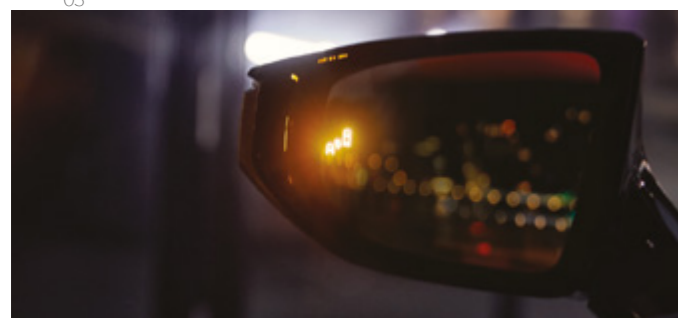

04





En este catálogo le invitamos a prepararse para el emocionante proceso de elegir su nuevo Lexus UX 250h. Dotado del diseño más novedoso de Lexus, incorpora la llamativa parrilla característica de la marca y el aspecto dinámico de un crossover. El UX 250h es puro placer al volante.

El interior del UX 250h irradia sofisticación: la gran pantalla multimedia de 26,1 cm (10,3") es fácil de interpretar y se controla de forma intuitiva, bien gracias al sistema Touch Pad o mediante comandos de voz. Los espectaculares respaldos en el cuero, así como los materiales de elaboración artesanal de los "Takumi", dotan al habitáculo de un toque de elegancia y refinamiento contemporáneos.

El UX 250h viene equipado con nuestro más avanzado paquete Lexus Safety System +. Integra un Sistema de Precolisión (PCS), ahora con detección de peatones de noche y detección de bicicletas de día; Asistencia Interactiva de Trayectoria en el carril (LTC), Accionamiento Automático de Luces de Carretera (AHB) para mejorar la visión nocturna, Reconocimiento de Señales de Tráfico (TSR) y Control de Crucero Adaptativo.

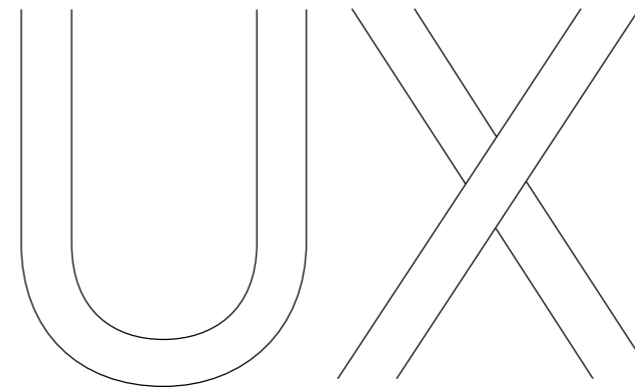

UX 250h



01. MODELO

Conozca cada detalle del revolucionario Lexus UX 250h.

Páginas 28-31



02. GAMA

¿Qué tipo de UX 250h se ajusta mejor a su estilo de vida? Seleccione entre los acabados Eco, Business, Executive, F SPORT y Luxury.

Páginas 32-33



03. PRESTACIONES

Descubra el increíble nivel de las prestaciones disponibles para su nuevo crossover UX 250h.

Páginas 34-37



04. TECNOLOGÍA

Obtenga más información sobre las tecnologías del UX 250h, como los sistemas Lexus Safety System +, Head Up Display (HUD), Navegador Premium.

Páginas 38-41

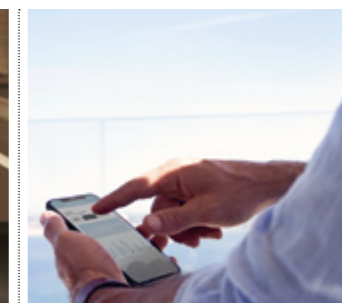

05. CONECTIVIDAD / MULTIMEDIA

Experimente los diferentes servicios que ofrece Lexus Link. Descubre las múltiples funcionalidades de Apple CarPlay™ y Android Auto™.

Páginas 42-47



06. F SPORT

Si desea una experiencia más dinámica, descubra el UX 250h F SPORT.

Páginas 48-49



07. ACCESORIOS

Adéntrese en la gama de accesorios creados por Lexus para disfrutar al máximo del crossover UX 250h.

Páginas 50-51

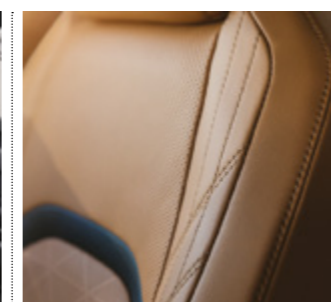

08. COLORES

Seleccione el color que prefiere para el exterior y especifique uno de los interiores elaborados artesanalmente por los "Takumi" para sentirse como en casa cada vez que conduzca su nuevo UX 250h.

Páginas 52-59



09. EQUIPAMIENTO

Obtenga más información sobre el equipamiento disponible en cada uno de los acabados del nuevo UX 250h.

Páginas 60-63



10. DATOS TÉCNICOS

Consulte todos los datos técnicos del modelo UX 250h.

Páginas 64-65

UX 250h

El UX 250h está equipado con la tecnología híbrida autorrecargable de Lexus que cuenta con un nuevo motor de gran eficiencia de 2.0 litros de gasolina con cuatro cilindros. El sistema, que está disponible con tracción delantera o tracción integral E-FOUR, posee un nuevo transeje ligero y compacto y una unidad de control de potencia diseñada para minimizar las pérdidas de potencia por el calor y la fricción. La nueva batería de níquel-metal hidruro disfruta de una construcción renovada y un sistema de refrigeración más compacto. Gracias a esto, es posible ubicar la batería debajo del asiento trasero, con lo cual se ocupa menos espacio de carga y se complementa el bajo centro de gravedad del UX 250h.



Espectacular carrocería en Blanco Nova, llantas de aleación F SPORT de 45,7 cm (18").

01. SISTEMA LEXUS HYBRID DRIVE DE CUARTA GENERACIÓN

El UX 250h incorpora una tecnología híbrida de autorrecarga de cuarta generación de Lexus que genera 184 cv de potencia y ofrece una eficiencia inigualable en el consumo de combustible, así como una experiencia de conducción con gran capacidad de respuesta. La esencia de la potente combinación de motor eléctrico y de gasolina del UX 250h la constituye la unidad de control de potencia del crossover, que es ahora un 20 % más pequeña y un 10 % más ligera que los sistemas anteriores de Lexus.

02. MOTOR DE 2,0 LITROS DE GASOLINA

El motor de 2.0 litros de gasolina del UX 250h es uno de los motores más eficientes construidos por Lexus. Algunos de los avances son el control electrónico de las válvulas VVT-i, el elevado índice de compresión (13:1) y el sistema de inyección electrónica de combustible D4-S de Lexus, que combina el puerto directo y secundario de los inyectores. Además, mientras que la recirculación de calor de escape permite que el motor se caliente con rapidez, la Admisión Variable Inteligente Eléctrica mejora la maniobrabilidad y al mismo tiempo reduce las emisiones.

03. TRANSMISIÓN HÍBRIDA

Esta transmisión híbrida de última generación conecta el motor de 2.0 litros de gasolina a dos motores/generadores eléctricos y puede presumir de un 25 % menos de fricción interna que los sistemas anteriores de Lexus. La característica Sequential Shiftmatic ofrece una fuerza de frenado del motor con gran capacidad de respuesta en seis pasos con una sensación de cambio parecida a la de una transmisión manual, utilizando levas de cambio montadas en el volante o la posición "S" de la palanca de cambios.

04. BATERÍA HÍBRIDA

La nueva batería de níquel-metal hidruro y el nuevo sistema de refrigeración están situados debajo del asiento trasero del UX 250h, con lo que el maletero es amplio. Esto también contribuye al bajo centro de gravedad del vehículo.

05. E-FOUR

El UX 250h ofrece la opción de elegir entre tracción delantera o tracción integral eléctrica E-FOUR. El sistema E-FOUR utiliza un motor/generador eléctrico específico independiente en el eje trasero. Gracias a la distribución de potencia ininterrumpida entre los ejes delantero y trasero, la conducción es más estable –incluso en pendientes ascendentes o vías cubiertas de nieve–, pero el consumo de combustible es inferior al de los sistemas de tracción integral convencionales.



CONOZCA EL SISTEMA LEXUS HYBRID DRIVE



ARRANQUE E INICIO DE LA MARCHA

Al arrancar y a velocidades inferiores, el potente motor eléctrico delantero (y el motor eléctrico trasero adicional en los modelos de tracción integral) propulsa velozmente al UX 250h gracias a la energía eléctrica suministrada por la batería híbrida. En este momento, el vehículo funciona casi en silencio, no consume gasolina y produce cero emisiones.

CONDICIONES NORMALES DE CONDUCCIÓN

A velocidades superiores, entra en juego el ultrasuave motor de gasolina de ciclo Atkinson, y lo hace casi en silencio, aunque continúa recibiendo asistencia del motor o los motores eléctricos cuando la necesita. Mediante esa distribución casi perfecta de sus fuentes de energía de gasolina y electricidad, el UX 250h regala una placentera experiencia al volante en asociación con un bajo nivel de emisiones y de consumo de combustible.

ACELERACIÓN MÁXIMA

Acelere con Fuerza y el motor eléctrico complementará instantáneamente al motor de gasolina de 2.0 litros. Ello genera un par instantáneo, con el fin de proporcionar una potente aceleración lineal justo cuando la necesita.

DESACELERACIÓN, DETENCIÓN Y FRENADA REGENERATIVA

Al desacelerar o frenar hasta detenerse, el motor de gasolina se apaga y las emisiones se reducen a cero. Frene o levante el pie del acelerador y el sistema de frenada regenerativa aprovechará la energía cinética que otros coches desperdician. Se convertirá en energía eléctrica que se almacenará en la batería híbrida, una de las razones por las cuales usted nunca tendrá que recargar un Lexus Full Hybrid.



ECO

El acabado perfecto para el acceso a la gama UX 250h.

Llantas de aleación de 43,2 cm (17")
Faros Bi-LED
Tapicería de Tela
Sistema de sonido Panasonic® de 6 altavoces
Antinieblas traseros LED
Retrovisores eléctricos calefactados

Lexus Media Display con pantalla de 17,8 cm (7")
Control Remote Touch Pad
Sistema de seguridad Lexus Safety System +
DCM con E-Call
Radio Digital DAB
Compatibilidad con Apple CarPlay™ / Android Auto™



BUSINESS

El acabado Business ofrece a los propietarios del UX 250h un buen nivel de equipamiento y un diseño espectacular.

(Equipamiento adicional/ diferente de ECO)

Llantas de aleación de 43,2 cm (17") color gris oscuro (Business)
Antiniebla delanteras y traseras LED
Barras de techo longitudinales
Sensor de lluvia
Retrovisor interior Electrocrómico

Cámara trasera con guías de aparcamiento
Capacidad de remolque 750 kg
Opción Navegador: Navegador Premium con pantalla de 17,8 cm (7")
Opción 4x4: Tracción integral inteligente e-Four 4WD
Compatibilidad con Apple CarPlay™ / Android Auto™



EXECUTIVE

El acabado Executive del UX 250h será sin duda el centro de todas las miradas ya que aúna un increíble diseño, un equipamiento atractivo y un gran nivel de confort.

(Equipamiento adicional/ diferente de Business)

Llantas de aleación de 45,7 cm (18") (Luxury)
Retrovisores exteriores con ajuste y plegado eléctrico, calefactables y detección de ángulo muerto (BSM)
Sistema de iluminación de entrada (Interior, Tirador)
Smart Entry
Sensores de aparcamiento delanteros y traseros

Alerta por tráfico posterior (RCTA)
Opción Navegador: Navegador Premium con pantalla de 17,8 cm (7"), Luces con función Cornering, Tapicería de cuero, Asientos delanteros calefactados, Intelligent Clearance Sonar (ICS), cargador de móvil inalámbrico
Opción: Tracción integral inteligente e-Four 4WD
Compatibilidad con Apple CarPlay™ / Android Auto™



F SPORT

Para aquellos que buscan un aspecto más dinámico y deportivo, el acabado F SPORT incluye una exclusiva "parrilla en doble punta de flecha", llantas F SPORT y detalles deportivos en su interior.

(Equipamiento adicional/ diferente de Executive)

Llantas de aleación de 45,7 cm (18") (F SPORT)
Cristales traseros tintados con protección rayos UV
Parrilla con mallado F SPORT
Techo solar eléctrico
Volante de cuero F SPORT con controles de audio/teléfono
Pedales de aluminio F SPORT
Tapicería de Tela/ Cuero Tahara F SPORT

Asientos F SPORT
Asientos delanteros con ajuste eléctrico
Active Sound Control (ASC)
Opción Cuero: Performance Dampers Del+Tras, Faros Multi-LED, Tapicería de Cuero F SPORT, Navegador Premium con pantalla de 26,1 cm (10,3")
Opción 4x4: Tracción integral inteligente e-Four 4WD
Compatibilidad con Apple CarPlay™ / Android Auto™



LUXURY

Desarrollado para aquellos que busquen el máximo nivel de equipamiento con un diseño muy atractivo.

(Equipamiento adicional/ diferente de Executive)

Faros Multi-LED
Retrovisores exteriores con ajuste eléctrico, plegado automático, calefactables, detección de ángulo muerto (BSM) y cámara visión 360° (PVM)
Cuadro de mandos patrón Papel Japonés
Asientos delanteros ventilados
Asientos delanteros con ajuste eléctrico y memoria
Llave de tarjeta

Sistema de sonido Mark Levinson con 13 Altavoces
Navegador Premium Pantalla 26,1 cm (10,3")
Cámaras de aparcamiento con visión 360° (PVM)
Head Up Display (HUD)
Sistema adaptativo de luces de carretera (AHS)
Opción 4x4: Tracción integral inteligente e-Four 4WD
Compatibilidad con Apple CarPlay™ / Android Auto™



01. LLANTAS DE 43,2 CM (17") CON VENTILACIÓN AERODINÁMICA

Con acabado en plateado metálico (acabado ECO) o gris oscuro (acabado Business), estas llantas con ventilación aerodinámica cuentan con flaps a cada lado de los radios y son una primicia mundial de Lexus. La forma de los flaps se basa en el "flap Gurney", que se instala en el alerón trasero de los coches de Fórmula 1 para regular el flujo de aire y crear vórtices que aumentan el agarre. Este innovador diseño de las llantas permite una conducción más segura, ya que proporciona una frenada estable, aumenta la eficiencia de la refrigeración y reduce las turbulencias a lo largo de los laterales del coche.

02. LLANTAS DE ALEACIÓN DE 45,7 CM (18")

Estas llantas bitono combinan un acabado mecanizado con un revestimiento metálico en negro que resulta en un aspecto deportivo y elegante.

03. FAROS BI-LED

Con una unidad bi-LED de un único proyector y luces de circulación diurna en forma de "L", estos faros dotan al vehículo de una visibilidad excelente en cualquier condición. (De serie en los acabados: ECO, Business, Executive, F SPORT).

04. FAROS MULTI-LED

Estos faros cuentan con unidades de proyectores triples LED compactas y luces de circulación diurna en forma de "L" que muestran la flecha característica del emblema de Lexus. Además, las luces para todo tipo de condiciones climáticas crean un campo de visión seguro incluso cuando se conduce con niebla. (De serie en los acabados F SPORT Cuero y Luxury).

05. FAROS DIRECCIONALES

Los faros direccionales LED del UX 250h aportan iluminación adicional en la zona cercana al coche cuando se realiza un giro.



05

06. LUCES DE CIRCULACIÓN DIURNA

Las luces de circulación diurna en forma de flecha están instaladas encima de los faros. Muestran el motivo en forma de "L" característico de Lexus, que genera una sensación de continuación con el exterior del vehículo, mientras que las líneas de iluminación vertical expresan una sensación de profundidad, creando un diseño de iluminación único.

07. LUZ TRASERA CON AERO ESTABILIZADOR

El avanzado diseño de la luz combinada trasera del nuevo UX 250h no solo resulta atractivo, sino que también es eficiente desde el punto de vista aerodinámico. En la luz se integran aletas para reducir los cambios en la presión del aire aproximadamente un 16 %, lo que facilita una excelente estabilidad trasera durante las curvas y también en caso de vientos laterales. Una única línea continua de luz formada por 120 LED, que se estrecha suavemente hacia el centro y mide tan sólo 3 mm en su punto más estrecho, otorga al vehículo un toque distintivo.

08. TECHO SOLAR

Un techo solar eléctrico, inclinable y deslizante de cristal aporta una sensación de libertad, amplitud y luminosidad al habitáculo del UX 250h.

09. BARRAS DE TECHO LONGITUDINALES

Las barras de techo longitudinales están fabricadas en aluminio resistente y crean una atractiva forma que se desliza fluida e impecablemente sobre la línea de techo del UX 250h.

10. FLEXIBILIDAD COMPACTA

El UX 250h ofrece un espacio excelente en el maletero y versatilidad para el transporte. Con los asientos traseros en posición vertical, el volumen de carga es de 438 litros. Los asientos traseros se abaten 60/40 y, si se pliegan juntos, se crea una zona de almacenamiento plana que aumenta la capacidad de carga hasta 1231 litros.*

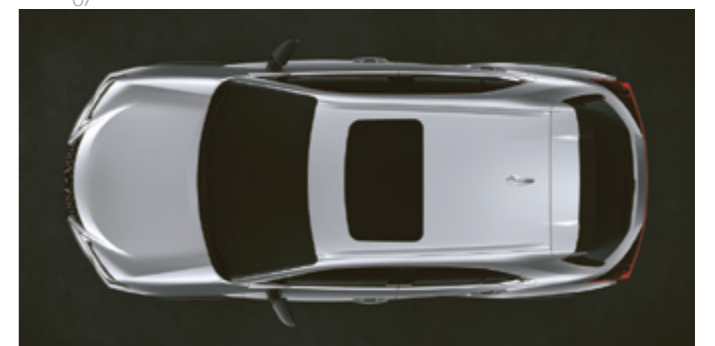

10

* Capacidad del maletero para acabados 4x2.



01

01. HABITÁCULO PENSADO PARA EL CONDUCTOR

Para crear una sensación de continuidad ininterrumpida, en el nuevo UX nuestros diseñadores han querido eliminar la barrera que separa exterior e interior. Este efecto ofrece al conductor un campo de visión excelente y le permite percibir con más claridad las dimensiones del coche. Desde el asiento del conductor es donde se aprecia mejor esta característica, ya que la parte superior del panel de instrumentos da la impresión de extenderse más allá del parabrisas. Este planteamiento centrado en las personas beneficia al diseño del interior del UX 250h: gracias al concepto de "control desde el asiento", los principales controles están dispuestos alrededor del espacio del conductor en el habitáculo.

02. CLIMATIZACIÓN S-FLOW/CLIMATE CONCIERGE

La tecnología de climatización S-Flow gestiona de forma inteligente la climatización del interior de su UX 250h según las condiciones ambientales, garantizando así un confort y un ahorro de combustible excepcionales. Puede detectar, por ejemplo, si los asientos están ocupados, con el fin de regular la climatización en consonancia. Este sistema libera, además, unos iones nanoe® ligeramente ácidos desde una salida central del aire acondicionado en el lado del conductor, desde donde se inunda el entorno de un aire fresco y se crea una atmósfera que hidrata con suavidad el cabello y la piel.

03. VOLANTE

El volante de 3 radios del nuevo UX 250h, adoptado de la berlina insignia, el LS, ofrece un increíble nivel de lujo para esta clase de vehículo. Las precisas manos de nuestro experto conductor "Takumi" han elaborado y perfeccionado el perfil de agarre de este volante a lo largo de numerosas pruebas de conducción. Toda la circunferencia del volante está envuelta en cuero auténtico para ofrecer una cómoda experiencia. Dispone de mandos integrados que controlan el sonido, el teléfono, la pantalla multifunción, el Control de Crucero Adaptativo y la Asistencia Interactiva de Trayectoria en el carril (LTC).

04. ASIENTOS DE CUERO / ACOLCHADO "SASHIKO"

En un concepto también heredado de la berlina insignia LS, los respaldos del UX 250h presentan una construcción en dos partes, superior e inferior, que simboliza el concepto de "control desde el asiento". La tapicería de cuero liso disponible para el UX 250h está inspirada en el "sashiko", una técnica de acolchado tradicional japonesa que se utiliza también en la elaboración de los uniformes de artes marciales. La piel acolchada está decorada con nuevos patrones de perforado, los cuales crean curvas matemáticas y gradaciones perfectamente alineadas que realzan la presencia de los asientos.

05. AJUSTE DE LOS ASIENTOS DELANTEROS

El nuevo UX 250h cuenta con una ergonómica posición de conducción con la que reduce la fatiga, a la vez que proporciona una increíble sensación envolvente. Hasta ocho ajustes en el asiento permiten elegir muchas posiciones de conducción que se adaptan a diferentes tipos de conductores.



02



03



04



05

06. SOPORTE LUMBAR

Para que en los trayectos largos no falte un confort superior, los acabados F SPORT y Luxury ofrecen un ajuste de soporte lumbar de serie.

07. REVESTIMIENTO INTERIOR "WASHI"

El amplio panel de instrumentos del UX 250h cubre una gran superficie, conectando el lado del conductor y el lado del pasajero. Esto da la oportunidad de acentuar la atmósfera del habitáculo con una ornamentación de excelente calidad, pudiendo elegir entre dos dibujos granulados y cuatro colores. El UX es el primer modelo de Lexus en ofrecer un revestimiento del habitáculo inspirado en la textura de un papel, conocido como "washi", que se utiliza en las puertas correderas japonesas tradicionales.

08. ILUMINACIÓN INALÁMBRICA DE LAS SALIDAS DE AIRE

Todas las salidas de aire cuentan con una única perilla que regula la dirección y la cantidad del flujo del aire. Las salidas de aire de los modelos con acabado Luxury están equipadas con controles iluminados con una fuente de luz LED distintiva alimentada de forma inalámbrica por inducción.

09. ASIENTOS CALEFACTABLES Y VENTILADOS

El nuevo UX 250h Luxury incorpora calefacción y ventilación en los asientos delanteros. En los días de más calor, se dirige aire fresco del aire acondicionado para refrescar rápidamente a los ocupantes.



06



07



08



09



01



02

01. SISTEMA DE SONIDO PREMIUM DE LEXUS

El nuevo UX 250h está disponible con un sistema de sonido Premium de Lexus de seis altavoces (acabados ECO, Business, Executive y F SPORT) y ocho altavoces (acabado F SPORT Cuero). Con este sistema, los ocupantes del vehículo tendrán la sensación de estar escuchando música en directo. El sonido se distribuye directamente desde los altavoces y rebota en los cristales. Para lograr una reproducción vocal clara y vibrante con la mínima distorsión, los diafragmas de los altavoces Panasonic® se elaboran con una resina que contiene fibras de carbón de bambú y ópalo vegetal, lo que facilita su reciclado.

02. SISTEMA DE SONIDO MARK LEVINSON®

Con 915 W de potencia, el sistema de sonido Mark Levinson® Premium Surround de 13 altavoces del UX 250h produce un sonido insuperable. Se buscó el diseño ideal para cada componente eléctrico del sistema para lograr una distorsión armónica total (un indicador de la distorsión de la señal) del 0,1% o inferior. El sistema incluye un amplificador de clase D de 150 W / 4 Ω x 12 canales (se utilizan 8 canales). La sobrada potencia de esta unidad permite que los grandes altavoces produzcan un sonido preciso, claro y potente. Basándose en una disposición óptima, el QLS (Quantum Logic Surround) utiliza una nueva tecnología de procesamiento acústico para que el sistema pueda reproducir fielmente el sonido de acuerdo con las intenciones del compositor.

03. LEXUS MEDIA DISPLAY

El UX 250h (acabados ECO, Business y Executive), dispone del sistema Lexus Media Display, que cuenta con una pantalla de 17,8 cm (7") y un controlador Remote Touch Pad para ajustar el audio, la configuración de la climatización o visualizar el monitor de energía.

04. NAVEGADOR PREMIUM DE LEXUS

El nuevo UX 250h ofrece el Navegador Premium con pantalla de 17,8 cm (7") en los acabados Business Navigation, Executive Navigation y F SPORT, y con pantalla de 26,1 cm (10,3") en los acabados F SPORT Cuero y Luxury. Con gráficos 3D y numerosas opciones de cartografía, la pantalla se maneja mediante el Remote Touch Pad o comandos de voz.

05. PANEL DE INSTRUMENTOS OPTITRON

El habitáculo del UX 250h cuenta con un panel de instrumentos Optitron con una pantalla TFT LCD central de 17,8 cm (7"). Muestra una amplia variedad de datos con gran claridad. Y cuando entra y arranca el coche, proyecta unas elegantes animaciones.

06. SISTEMA HEAD UP DISPLAY (HUD)

Los datos del vehículo se proyectan a color directamente en el parabrisas. Gracias a este sistema Head Up Display (HUD) con unas medidas de 260 mm x 97,5 mm, podrá consultar información como las instrucciones de navegación, los ajustes de sonido o las características de seguridad sin que tenga que apartar la vista de la carretera.

07. REMOTE TOUCH PAD

Se puede controlar la pantalla central mediante el sistema Remote Touch Pad o por comandos de voz. La interfaz Remote Touch Pad ha sido diseñada para imitar la funcionalidad intuitiva de un smartphone, por lo que también se usa deslizando el dedo o tocando dos veces en la superficie.

08. CARGADOR INALÁMBRICO

Ya puede cargar su smartphone u otro dispositivo portátil con el cargador inalámbrico que se encuentra en la consola central. Para ello, ya se puede olvidar de los molestos cables, pues solo tiene que colocarlo en la base de recarga (smartphones compatibles con carga inalámbrica Qi).



03 / 04



05

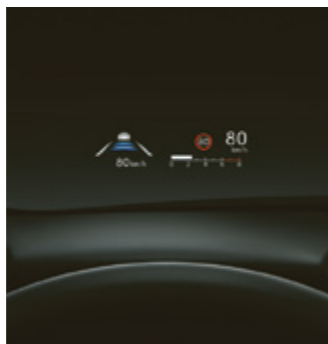

06



07



08

01. PLATAFORMA DE ELEVADA RIGIDEZ

El UX 250h dispone de una nueva plataforma que es la base del excelente rendimiento dinámico del coche. Su desarrollo se centraba en dotar al nuevo Lexus UX 250h de una respuesta ágil e instantánea a las acciones del conductor y al mismo tiempo transmitir una sensación de estabilidad y seguridad. La plataforma permite un aumento de la rigidez, incluida una estructura resistente y anular alrededor de las aperturas del portón del maletero y las puertas traseras. Se ha utilizado adhesivo de alta rigidez y soldadura de tornillo láser en puntos clave, mejorando notablemente la rigidez general.

02. BAJO CENTRO DE GRAVEDAD

Gracias a la nueva plataforma, el UX 250h tiene el centro de gravedad más bajo entre los vehículos de su clase. Esta característica, fundamental para el rendimiento dinámico del vehículo, se complementa con una serie de medidas para reducir el peso en la construcción de la carrocería, entre las que se incluye el uso de aluminio ligero para las puertas laterales, los alerones y el capó y material de resina para el portón trasero.

03. AERODINÁMICA AVANZADA

El nuevo UX 250h presume de una aerodinámica superior, posible, entre otros muchos elementos, por sus bajos casi planos. Esto se refleja en el consumo de combustible, pero también se reducen las turbulencias y el ruido del viento. Otro de los avances aerodinámicos es una única luz trasera con aletas integradas para mantener la parte trasera del coche estable al tomar curvas y conducir con vientos de costado. Además, las molduras de los pasos de las ruedas del UX 250h cuentan con laterales planos y una sección superior escalonada, lo que genera un flujo de aire que reduce el balanceo y mantiene el vehículo estable en las curvas, en los cambios de carril y en las rectas.

04. SUSPENSIÓN

La suspensión delantera MacPherson y la doble horquilla trasera han sido diseñadas y ajustadas para proporcionar una gran comodidad al volante y una respuesta ágil. Se ha prestado especial atención al rendimiento del amortiguador y a la calidad del aceite para el amortiguador, los sellos y el control de la fricción.

05. DIRECCIÓN ASISTIDA ELÉCTRICA (EPS)

Para el UX 250h se ha adoptado un sistema de dirección asistida eléctrica con una columna más compacta y rígida, con un diámetro mayor en el eje. Esto favorece el manejo con una respuesta definida e inmediata a las acciones del conductor, y mejora la sensación de la dirección.

06. SELECTOR DEL MODO DE CONDUCCIÓN

El Selector del Modo de Conducción, cuyo interruptor se encuentra ubicado junto al panel del cuadro de los indicadores, se puede accionar sin desviar la vista y sin cambiar la posición de conducción. Los modos Eco, Normal y Sport están incluidos de serie, salvo en los casos del UX 250h F SPORT Cuero, que ofrece cinco modos: Eco, Normal, Custom, Sport S y Sport S+.



01

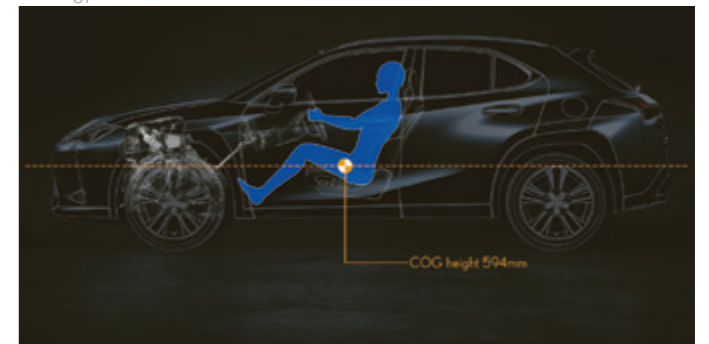

02



03



04



04



05



06



01. LEXUS SAFETY SYSTEM +

El nuevo UX 250h está equipado con la versión más reciente de Lexus Safety System +, que se ha desarrollado con el objetivo de reducir los accidentes en carretera. Lexus Safety System + incluye:

- Sistema de Precolisión (PCS)
- Control de Crucero Adaptativo
- Reconocimiento de Señales de Tráfico (TSR)
- Asistencia Interactiva de Trayectoria en el carril (LTC)
- Accionamiento Automático de Luces de Carretera (AHB)

02. SISTEMA DE PRECOLISIÓN (PCS)

El Sistema de Precolisión (PCS) del nuevo UX 250h puede ahora detectar incluso peatones de noche y bicicletas de día. Para lograrlo, se ha mejorado la sensibilidad de la cámara y el rango dinámico. En consecuencia, se pueden reducir los accidentes en la oscuridad, por ejemplo, cuando no se ve bien a un peatón que se cruza delante de un vehículo que se acerca con las luces encendidas. Por otro lado, se ha ampliado el ángulo de detección del radar de onda milimétrica, así que se pueden detectar bicicletas. Y en los casos en que el sistema considere que las posibilidades de que se produzca un impacto sean altas, se accionarán los frenos de forma automática para evitar que ocurra o para reducir los daños en caso de que finalmente se produzca.

03. CONTROL DE CRUCERO ADAPTATIVO

Este sistema usa el sensor del radar de onda milimétrica y la cámara para detectar vehículos delanteros y controlar la distancia adecuada que se debe guardar con respecto a ellos. Si el vehículo que va delante se detiene, el sistema hará que el UX 250h se detenga. Y cuando se ponga de nuevo en marcha, el UX arrancará y continuará su rumbo. Se trata de un sistema que pretende reducir las tareas que el conductor debe realizar en situaciones que requieren que se arranque y se frene con mucha frecuencia.

04. RECONOCIMIENTO DE SEÑALES DE TRÁFICO (TSR)

El Reconocimiento de Señales de Tráfico (TSR) en el nuevo UX 250h reconoce las señales de tráfico, proporcionando información al conductor en la pantalla multifunción. Se pueden fijar rápidamente los ajustes de velocidad del vehículo, cuando estén asociados al Control de Crucero Adaptativo, para que se adapten a los límites de velocidad reconocidos por el sistema TSR. Y es que solo hay que presionar un botón. El sistema TSR identifica todas las advertencias viales y señales de tráfico importantes, incluidas las señales electroluminiscentes y las que parpadean.

05. ASISTENCIA INTERACTIVA DE TRAYECTORIA EN EL CARRIL (LTC)

La Asistencia Interactiva de Trayectoria en el carril (LTC) facilita que el UX 250h se mantenga en el centro de su carril. Asimismo, proporciona asistencia en curvas con un radio más cerrado con respecto al sistema previo. Si el sistema determina que es posible que el UX 250h se desvíe de su carril, activa el control de prevención de salida para ayudar al conductor a volver al centro del carril.

06. ASISTENCIA EN CASO DE EMERGENCIA (e-CALL)

El e-Call es un servicio de llamada de emergencia que se activa en caso de accidente. Este sistema permite realizar tanto llamadas automáticas de emergencia, que se activará automáticamente en caso de que se produzca una colisión y se despliegue algún airbag del UX, como llamadas manuales de emergencia donde usted podrá pulsar el botón "SOS" en caso de emergencia médica o accidente de otro vehículo*.

* Para mayor información sobre el funcionamiento de la Asistencia en caso de Emergencia (e-Call) visite nuestra página web: www.lexusauto.es

Bajo ningún concepto se puede emplear Lexus Safety System+ para sustituir las habilidades de conducción al volante. Lea detenidamente las instrucciones antes de emplear el sistema y recuerde que el conductor es responsable en todos los casos de la seguridad. Los datos de las especificaciones y del equipamiento están sujetos a cambios según las condiciones y los requisitos de cada región. Le rogamos que consulte a su concesionario autorizado de Lexus.



07. SISTEMA ADAPTATIVO DE LUCES DE CARRETERA (AHS)*

El Sistema Adaptativo de Luces de Carretera (AHS) con luces tipo LED ajustables evita que el UX 250h deslumbre a los demás usuarios de la vía. Los chips independientes en las luces LED de los faros se activan y desactivan para conseguir un control preciso tanto de las zonas que están iluminadas como de las que no.

08. SISTEMA DE CONTROL DE PRESIÓN DE NEUMÁTICOS

Al recibir información de los sensores instalados en los neumáticos, la pantalla multifunción muestra información de la presión de los neumáticos y genera advertencias cuando desciende. Este sistema puede reducir el riesgo de pinchazos, a la vez que contribuye al ahorro de combustible y prolonga la vida de los neumáticos.

09. ALERTA DE ASISTENCIA AL APARCAMIENTO (ICS)

La Alerta de Asistencia al Aparcamiento (ICS) permite aparcarse con total seguridad en espacios reducidos, ya que avisa de golpes inminentes utilizando el radar de detección de obstáculos, la Alerta y Freno por Tráfico Posterior (RCTAB) e imágenes de la cámara trasera.

10. ALERTA Y FRENO POR TRÁFICO POSTERIOR (RCTAB)

La función de Alerta y Freno por Tráfico Posterior (RCTAB) se activa cuando el vehículo está dando marcha atrás. Detecta los obstáculos de alrededor, así como los vehículos que se aproximen al área trasera del coche. En caso necesario, el sistema le alerta con un aviso sonoro y una indicación visual en la pantalla central y en los espejos retrovisores exteriores correspondientes. Si fuera necesario, puede aplicar el Control de Fuerza Motriz y el Control de Frenada para evitar una colisión.

11. MONITOR DE ÁNGULO MUERTO (BSM)

Los dispositivos de radar instalados sobre el parachoques trasero detectan los vehículos situados en los carriles contiguos que no se pueden ver en los espejos retrovisores. Si el conductor está señalizando un cambio de carril y un vehículo penetra en su ángulo muerto, el espejo retrovisor correspondiente mostrará una señal de advertencia.

12. CÁMARA DE APARCAMIENTO CON VISIÓN 360° (PVM)

La cámara de aparcamiento trasera** de Lexus le presta asistencia al dar marcha atrás en zonas de aparcamiento. La pantalla central proyecta una imagen de vídeo del espacio en el que está dando marcha atrás, y superpone unas líneas de guía para facilitar las maniobras de dirección del vehículo. Y para eliminar las dificultades en espacios reducidos, las cámaras instaladas en el UX ofrecen una visión de casi 360° del contorno del vehículo. Crea también una imagen tridimensional de su UX 250h con guías en pantalla para ayudarle a maniobrar en espacios reducidos en la ciudad. (Disponible de serie para el acabado Luxury).

13. AIRBAGS

El nuevo UX 250h aumenta aún más los niveles de seguridad mediante un escudo integral compuesto por nada menos que ocho airbags de serie. Entre ellos se incluyen los airbags de conductor y pasajero delantero, así como sus correspondientes airbags de rodilla, airbags laterales delanteros y airbags de cortina en todas las ventanillas laterales.

* Disponible en los acabados: F SPORT Cuero y Luxury.

** Las personas y los obstáculos que se muestran en el monitor difieren de la posición y la distancia reales. No confíe exclusivamente en el monitor y, por motivos de seguridad, debe comprobar con sus propios ojos la zona que rodea al vehículo siempre que conduzca.

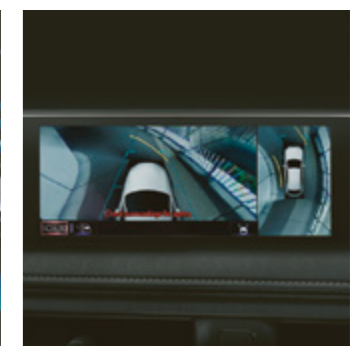
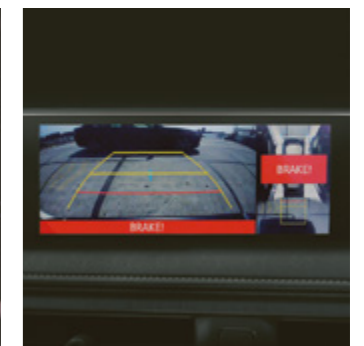

LEXUS | LINK

Acceda ya a la nueva aplicación Lexus | Link, el complemento perfecto a su vehículo Lexus Connected. Descubra aquí todas sus funcionalidades y las ventajas que le ofrece.



Lexus|Link

La nueva aplicación Lexus | Link, disponible para sistemas operativos iOS y Android, le recuerda donde ha aparcado su vehículo para localizarlo de una forma rápida y fiable. Además, es posible enviar rutas a su navegador a través de su teléfono móvil*, buscar un Centro Autorizado Lexus, establecer recordatorios para su próxima revisión o llamar directamente al departamento Lexus que necesite en cada momento. También se puede consultar información de interés acerca del uso del vehículo tal como aceleración, frenada, velocidad máxima, entre otras.

* Únicamente disponible para vehículos con Navegador Premium

01. ENCUENTRE SU VEHÍCULO

Una de las funcionalidades más significativas de Lexus | Link es la opción de poder encontrar su vehículo. La nueva app le muestra la ubicación actual de su UX, o la última posición GPS registrada.

02. GESTOR DE VIAJES

A través del gestor de vehículos puede conocer todos los trayectos realizados en su UX, siempre y cuando no esté activado el modo incógnito. De esta forma, puede disponer de información como:

- Estadísticas semanales, mensuales y anuales: tiempo invertido, distancia recorrida, velocidades medias y máximas.
- Rutas de viaje.
- Resumen de los viajes analizados: velocidades, aceleraciones, tiempos de uso...

03. INFORMACIÓN SOBRE SU PRÓXIMO MANTENIMIENTO

Lexus | Link le muestra los kilómetros restantes que quedan para que usted sepa cuando debe acudir al siguiente mantenimiento de su UX y poder, así, solicitar cita previa con la suficiente antelación.

04. REGISTRO DE SU VEHÍCULO LEXUS Y SU SISTEMA MULTIMEDIA

A través de Lexus | Link usted podrá registrar su vehículo UX y tener al alcance de su mano información útil relacionada con el mismo. Además, podrá registrar su sistema multimedia de una forma rápida y sencilla.

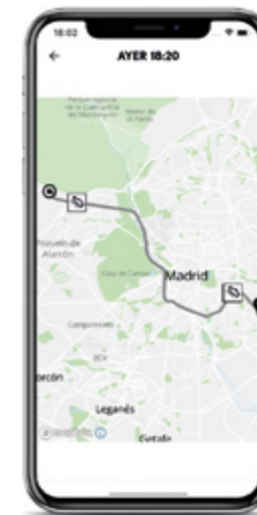
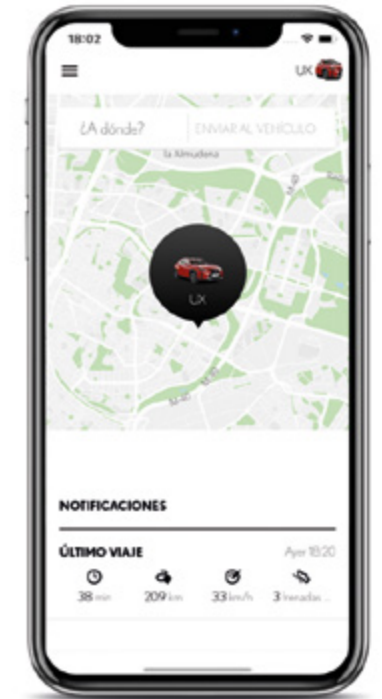

01



02



03



04

APPLE CARPLAY™ Y ANDROID AUTO™

Apple CarPlay™ y Android Auto™ le ofrecen la fórmula más segura para usar las funcionalidades de su Smartphone mientras conduce su vehículo Lexus. Así, Apple CarPlay™ y Android Auto™ muestran en la pantalla integrada en su vehículo las aplicaciones que necesita para que solo tenga que preocuparse de disfrutar de la carretera.

Con Apple CarPlay™/Android Auto™, los conductores pueden acceder a su teléfono y visualizar la información en la pantalla multimedia del vehículo, conectándolo a través del puerto USB. Con unos iconos más grandes en pantalla, una interfaz simplificada y comandos de voz fáciles de usar a través del Asistente de Google o Siri®.

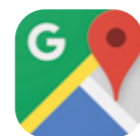

GOOGLE MAPS™

Se podrá contar con la visualización de mapas de Google, su motor de búsqueda por voz, visualización de tráfico, o una atractiva vista satélite entre otras.

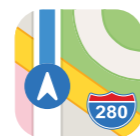

MAPAS

Se podrá contar con la visualización de mapas de Apple, visualización de tráfico, o una atractiva vista en 3D.



WAZE*

Este navegador social, permite además de la navegación, la visualización de eventos en la carretera como puedan ser, radares fijos y móviles, coches detenidos en los arcenes, obras, controles policiales, etc, todos ellos aportados por la comunidad de usuarios Waze.



DISFRUTA DE TU MÚSICA

Toda la música de Spotify®, tú música de Apple Music®, Podcasts, Audiolibros, etc, en el sistema multimedia de Lexus.



ENVÍA Y RECIBE MENSAJES

Lectura y envío de mensajes dictados por voz a través de WhatsApp®.



TELÉFONO MANOS LIBRES

Responder y realizar llamadas por conexión bluetooth. Acceder a las funciones principales como agenda, historial de llamadas, contactos favoritos, etc.



CONTROL POR VOZ

Acceso directo a los sistemas avanzados de control por voz de la telefonía móvil, como Siri® de Apple y el Asistente de Google.



AGENDA

Acceder a las funciones principales como agenda, historial de llamadas, contactos favoritos, etc.

* No Disponible para Android Auto

FULL DRIVE

Lexus Full Drive es la tranquilidad de tener todos los servicios que necesita para su Lexus.



DESCUBRA LA TRANQUILIDAD DE LA COBERTURA INTEGRAL

La tranquilidad de tener todos los servicios que necesita para su Lexus UX 250h. Lexus Full Drive es un servicio completo que incluye todo lo que necesita durante el uso de su vehículo. Incluye el mantenimiento, garantía, asistencia en carretera y conectividad durante 4 años como opcional. Además del primer año de seguro con Lexus. Su nuevo Lexus UX 250h estará totalmente protegido, para que disfrute de la conducción.

4 AÑOS DE MANTENIMIENTO

Lexus Full Drive incluye el Mantenimiento periódico de su Lexus durante 4 años o 60.000 km*. Este mantenimiento contempla tanto las piezas como la mano de obra necesarias para las revisiones del UX 250h, tales como cambio de aceite, filtros, líquido de frenos y comprobaciones de batería, frenos, dirección, suspensión, luces, motor o carrocería. Cubre también todas las piezas de desgaste, como discos y pastillas de freno o batería auxiliar (a excepción de los neumáticos).

Por último, se beneficiará del Chequeo Integral del Sistema Híbrido. Este servicio exclusivo Lexus consiste en una revisión completa de todos los componentes híbridos del vehículo, garantizando el óptimo funcionamiento del mismo.

4 AÑOS DE GARANTÍA

Lexus es reconocida como la referencia a nivel de fiabilidad, debido en gran parte a la experiencia de nuestros maestros Takumi y a nuestras galardonadas plantas de producción en Japón. Fruto de esa confianza en nuestro producto, Full Drive amplía la garantía a 4 años sin límite de kilometraje para cualquier tipo de reparación necesaria para su vehículo, derivada de un defecto de fabricación o montaje.

Asistencia en carretera durante 4 años, sin límite de kilometraje. Asistencia en viaje en caso de avería mecánica, accidente, error o falta de combustible, batería agotada, neumático pinchado, robo de vehículo y llaves perdidas o dentro del vehículo.

4 AÑOS DE CONECTIVIDAD

Gracias a Lexus Connected y su App Lexus Link, usted podrá tener acceso a información tan importante de su vehículo como conocer cuál es su última ubicación registrada, analizar sus últimos viajes y sus estadísticas de conducción e incluso conocer las aceleraciones o deceleraciones bruscas que ha tenido y que le permitirán optimizar su manera de conducir.

1 AÑO DE SEGURO

Descubra lo que significa disponer de un Seguro Lexus**. Lexus Full Drive incluye, el primer año, Seguro Lexus Premia Todo Riesgo. El seguro Lexus tiene las siguientes ventajas: hasta 2 años de valor a nuevo por pérdida total por siniestro o incendio, hasta 1 año de valor a nuevo por pérdida total por robo. Lexus pone a su disposición hasta 10 días de vehículo de sustitución Lexus y asistencia en viaje desde el kilómetro cero. Incluye seguro del conductor de 40.000€ y subsidio por Privación de Carnet de Conducir de hasta 900€/ mes. Le proporcionamos servicio de gestión administrativa y servicio de gestión y localización de multas. Por último, y como no puede ser de otra manera, le aseguramos que cualquier reparación se realizará en un Centro Autorizado Lexus, siempre con pintura y recambios originales.

* Para Full Drive 4 años, lo que antes suceda.

** Consulte condiciones en www.lexusauto.es/discover-lexus/full-drive/



4 AÑOS DE
MANTENIMIENTO



4 AÑOS DE
GARANTÍA



4 AÑOS DE
CONECTIVIDAD



1 AÑO DE
SEGURO



01

01. LLANTAS DE ALEACIÓN F SPORT DE 45,7 CM (18")

El UX 250h F SPORT está equipado con unas exclusivas llantas de aleación de 45,7 cm (18") y 5 radios dobles de gran rigidez con un revestimiento metálico oscuro, un diseño que está claramente inspirado en el del coupé LC y el de la berlina insignia LS.



02

02. VOLANTE F SPORT

Con el logotipo F SPORT, el volante del UX 250h F SPORT crea una conexión especial con el conductor. Las levas de cambio montadas en el volante le permiten realizar cambios de velocidades rápidos y precisos sin despegar las manos del volante. Con su acabado en cuero perforado, el diseño de la palanca de cambios F SPORT imita al del volante con el fin de crear un apasionante ambiente deportivo.



03

03. INSTRUMENTOS F SPORT

Este indicador central F SPORT posee la innovadora tecnología de transistor de película fina de 20,3 cm (8") y un diseño heredado del emblemático supercoche LFA de Lexus. La pantalla cuenta con una aguja de cuentarrevoluciones y un indicador de velocidad digital iguales a los de los vehículos de la marca F de Lexus.



04

04. RELOJ F SPORT

El UX 250h F SPORT incluye un exclusivo reloj F SPORT con aspecto de fibra de carbono y un diseño con motivo en forma de "L" en el dial.



05

05. ASIENTOS F SPORT

Disfrute con los asientos de cuero F SPORT que parecen abrazar el cuerpo, con un diseño claramente inspirado en los del coupé deportivo LC, con ajuste eléctrico de ocho posiciones y soporte lumbar. Cada mínimo detalle, como los respaldos de los asientos, el volante, el panel de instrumentos y la palanca de cambios, es supervisado por nuestros expertos artesanos, los denominados "Takumi".

06. PARRILLA F SPORT

El diseño exclusivo F SPORT de la parrilla característica de la marca y del parachoques delantero aporta al UX 250h F SPORT un toque de distinción que lo diferencia del resto. Para lograr el complejo patrón de la malla que cubre la parrilla, la cual tiene un acabado en negro azabache, se ha tomado como inspiración el del LS F SPORT y se han invertido más de seis meses de modelado por ordenador.



06

07. LÍNEA TRASERA F SPORT

Además de un exclusivo parachoques trasero, la moldura central y el marco de los reflectores traseros bañados en color negro azabache acentúan el carácter F SPORT del vehículo.



07

08. PEDALES DEPORTIVOS Y UMBRALES DE PUERTA F SPORT

Los umbrales de puerta F SPORT no solo cumplen una función protectora, sino que aportan un toque espectacular gracias a su acabado de aluminio pulido y la inscripción del logotipo de Lexus. Los pedales de aluminio ofrecen un agarre excelente y reflejan la herencia del diseño de competición que atesora el UX 250h F SPORT.



08

08

09. MODO SPORT S+

El modo Sport S+ en los modelos F SPORT del UX 250h ajusta la suspensión, la dirección y la respuesta del acelerador, creando una experiencia de conducción más deportiva.

10. SUSPENSIÓN VARIABLE ADAPTATIVA (AVS)

El UX 250h F SPORT logra un rendimiento aún más dinámico gracias a su Suspensión Variable Adaptativa, similar a la que emplea el coupé LC. Cuenta con unos amortiguadores regulables en cada rueda, con nada menos que 650 niveles de fuerza de amortiguación que ofrecen un control inmejorable sobre cualquier tipo de superficie.



09

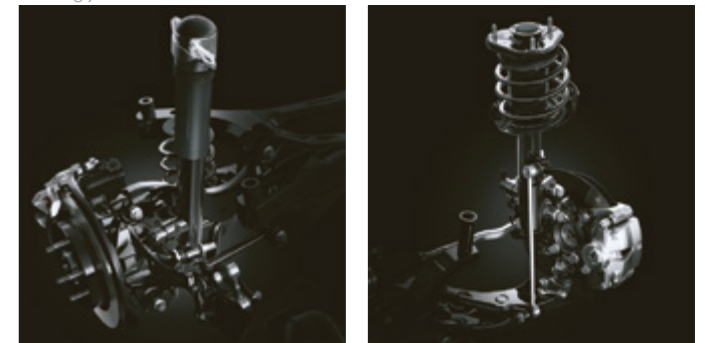

10

10



01

ESTILO DEPORTIVO

El nuevo Lexus UX 250h es un crossover que rompe con todas las convenciones conocidas hasta ahora. Los accesorios con elegantes protectores y faldones aerodinámicos resaltan el aspecto dinámico y deportivo de su UX, es toda una declaración de intenciones.

01. PROTECTOR FRONTAL

Este protector se integra en el borde inferior del parachoques para dotar a su UX 250h de un aspecto potente y un perfil bajo.



02



03

02. FALDONES LATERALES

Prolongue la elegante línea de los laterales de su UX 250h para maximizar su aspecto deportivo único.

03. PROTECTOR TRASERO

El diseño envolvente aporta un toque activo final al aspecto dinámico y deportivo de su UX 250h.

ESTILO AVENTURERO

Nuestros accesorios le permitirán sacar el máximo partido de este revolucionario crossover. Cuando salga en busca de aventuras, con el Lexus UX 250h podrá llevar todo el equipo que necesite.

01. BARRAS DE TECHO

Estas barras cruzadas se acoplan a las barras de techo longitudinales de su UX 250h ofreciendo una base segura y estable para transportar gran variedad de accesorios especializados (porta-bicicletas, porta-esquí, cofres).

02. COFRE PORTAEQUIPAJE

Este estilizado cofre de techo aporta a su UX 250h una capacidad adicional de 300 litros. Se abre por ambos lados y tiene un punto de bloqueo central.



01 / 02

01. GANCHO DE REMOLQUE DESMONTABLE

Acople y retire la bola de remolque bloqueable según necesite para potenciar la versatilidad de su UX 250h.

02. UMBRALES DE PUERTA ILUMINADOS

Estos umbrales de puerta iluminados rezuman estilo y sofisticación y dan a su UX 250h un toque extra de clase.

03. SENSORES DE APARCAMIENTO DELANTEROS Y TRASEROS*

Los exclusivos sensores de aparcamiento delanteros y traseros ofrecen la perfecta asistencia para facilitar al máximo el aparcamiento del vehículo gracias a sus sensores que indican la proximidad de un obstáculo mediante una señal acústica continua.

* Exclusivo para los acabados ECO y Business.

04. LLANTAS DE ALEACIÓN DE 45,7 CM (18") ACABADO MECANIZADO EN NEGRO BRILLANTE

El acabado mecanizado en negro brillante y el alto rendimiento del diseño de 10 radios crean un aspecto inconfundible de sofisticación urbana.



01



02



03



04

EL DESARROLLO DE UN NUEVO COLOR DE PINTURA PARA LEXUS ES COMPLICADO Y CONLLEVA MUCHO TIEMPO



Los diseñadores de Lexus nunca utilizan colores existentes; preferimos desarrollar nuestros propios colores, partiendo de cero. Este proceso puede durar hasta dos años. La paleta de colores de Lexus suma un total de 30 colores diferentes incluidos los acabados metálicos Azul Zafiro, Verde Oliva y Naranja Carnelian.

No existen atajos a la hora de crear un nuevo color para Lexus: la decisión del diseñador solo se produce después de haber probado cientos de muestras. "Cuando desarrollamos un color nuevo, observo tantos matices en las pinturas que a veces veo borroso al final del día", confiesa Megumi Suzuki, una de nuestras diseñadoras de color más experimentadas. Para hacer su trabajo, es necesario contar con un buen ojo cromático.

"Cada vez que conozco a alguien, entro en una tienda o voy a casa de una persona, examino los colores y los materiales", afirma. "Hay muchas personas como yo en nuestra división".

Incluso después de haber decidido un color, queda mucho trabajo por hacer. Suzuki tuvo que reunir a un pequeño ejército de expertos en varias de las fases del desarrollo: los técnicos de laboratorio que mezclaban las pinturas, los escultores de arcilla, los ingenieros y el personal del taller de pintura de la línea de montaje. Así, darían a cada uno de los UX una capa de pintura uniforme e impecable. Cada pocas semanas, Kansai Paint (uno de los proveedores de pintura de Lexus) fabrica un nuevo lote, cuyas muestras son examinadas detenidamente por los diseñadores de Lexus, plegando los paneles de prueba para imitar los contornos del vehículo.

Todas se inspeccionan minuciosamente en exteriores e interiores, con focos, en condiciones de luz natural, de sombra y de poca luz, en momentos diferentes del día y diferentes meses del año.

Elegir el color final no es fácil. Un color que deslumbra en una mañana de verano puede parecer frágil a la sombra o bajo las luces de una exposición. Los diseñadores también han tenido que batallar contra la subjetividad de sus propias preferencias "Lo más curioso de los colores es que la propia percepción puede cambiar en función de la estación, de cómo te sientas ese día y de las modas que sigas", afirma Suzuki.

BLANCO NOVA | 083¹



BLANCO SONIC | 085²



GRIS OSCURO | 1H9

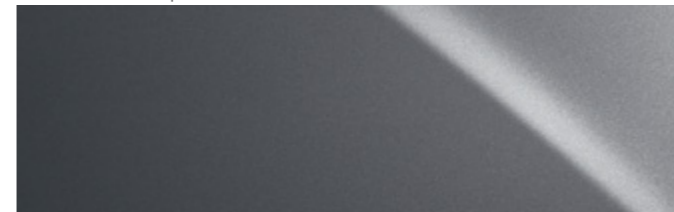

PLATA | 1J4



TITANIUM | 1J7

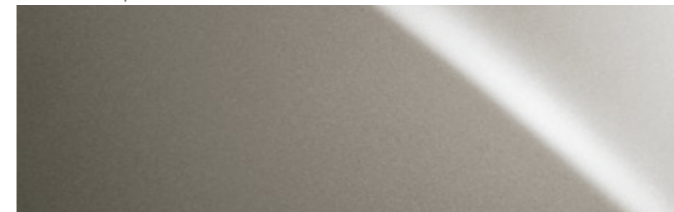

NEGRO | 212³



NEGRO GRAPHITE | 223

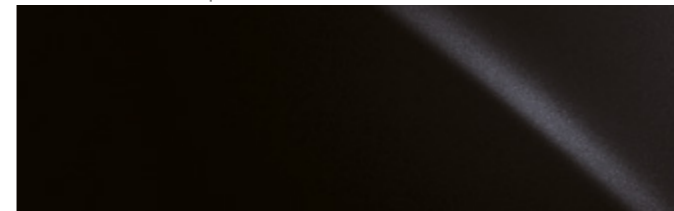

ROJO | 3T2³



MARRÓN COPPER | 4X2²

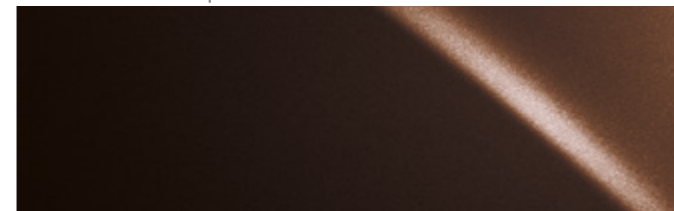

NARANJA CARNELIAN | 4Y1

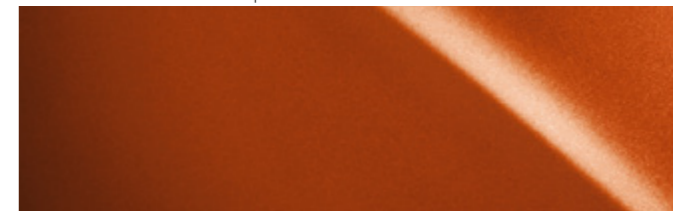

VERDE OLIVA | 6X4

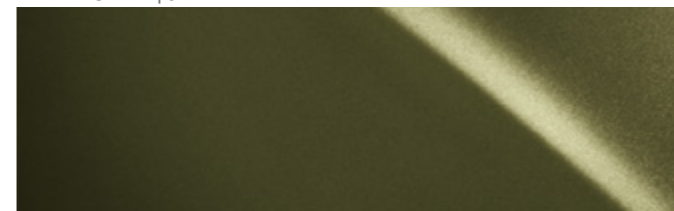

AZUL ZAFIRO | 8Y6



AZUL ELÉCTRICO | 8X1¹



¹ Exclusivo de los modelos F SPORT.

² No disponible en los modelos F SPORT.

³ Pintura no metálica.

Tenga en cuenta que los colores reales de la pintura pueden cambiar ligeramente al plasmarse en papel.

TELA¹

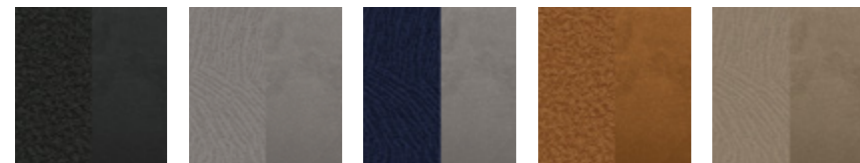

Negro Blanco Ceniza Cobalto Camel Terra

TELA / CUERO TAHARA F SPORT²



Negro Rojo Coral

CUERO³

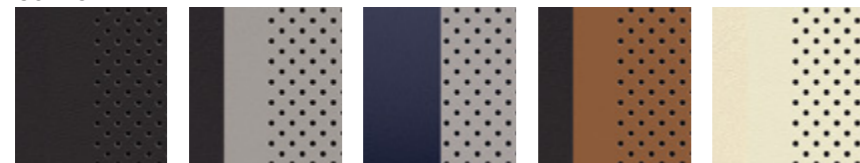

Negro Blanco Ceniza Cobalto Camel Blanco Hueso

CUERO F SPORT⁴



Negro Blanco F Rojo Coral

¹ Tela de serie en los acabados: Eco, Business y Executive
² Tapicería de Tela/Cuero Tahara de serie en el acabado F SPORT
³ Tapicería de cuero de serie en los acabados: Executive Navigation y Luxury
⁴ Tapicería de cuero F SPORT de serie en el acabado F SPORT Cuero



01



02



03

01 Tela Blanco Ceniza (Eco, Business, Executive)
 02 Tela Terra (Eco, Business, Executive)
 03 Tela Negra (Eco, Business, Executive)



04



05



06

- 04 Tela Camel (Eco, Business, Executive)
- 05 Tela Cobalto (Eco, Business, Executive)
- 06 Cuero Blanco Hueso (Executive Navigation, Luxury)



07



08



09

- 07 Cuero Blanco Ceniza (Executive Navigation, Luxury)
- 08 Cuero Negro (Executive Navigation, Luxury)
- 09 Cuero Camel (Executive Navigation, Luxury)



10



11



12

- 10 Cuero Cobalto
(Executive Navigation, Luxury)
- 11 Tela/ Cuero Tahara F SPORT
Negro (F SPORT)
- 12 Tela/ Cuero Tahara F SPORT
Rojo Coral (F SPORT)



13



14



15

- 13 Cuero F SPORT Blanco F
(F SPORT Cuero)
- 14 Cuero F SPORT Negro
(F SPORT Cuero)
- 15 Cuero F SPORT Rojo Coral
(F SPORT Cuero)

EXTERIOR	ECO	BUSINESS	EXECUTIVE	F SPORT	LUXURY
Faros Bi-LED	■	■	■	□ ¹	–
Faros Multi-LED	–	–	–	□ ²	■
Faros con nivelación automática	■	■	■	■	■
Luces con función Cornering	–	–	□ ⁶	■	■
Luces de circulación diurnas LED	■	■	■	■	■
Luces traseras LED	■	■	■	■	■
Intermitentes delanteros LED	–	–	–	□ ²	■
Antinieblas delanteros LED	–	■	■	■	■
Antinieblas traseros LED	■	■	■	■	■
Lavafaros	■	■	■	■	■
Limpiaparabrisas son sensor de lluvia	–	■	■	■	■
Retrovisores exteriores con ajuste y plegado eléctrico calefactables	■	■	–	–	–
Retrovisores exteriores con ajuste y plegado eléctrico, calefactables y detección de ángulo muerto (BSM)	–	–	■	■	–
Retrovisores exteriores con ajuste eléctrico, plegado automático, calefactables, detección de ángulo muerto (BSM) y cámaras visión 360° (PVM)	–	–	–	–	■
Retrovisores exteriores con indicadores de giro integral	■	■	■	■	■
Anagrama F SPORT	–	–	–	■	–
Parrilla F SPORT	–	–	–	■	–
Barras de techo longitudinales	–	■	■	■	■
Sensores de aparcamiento (delanteros y traseros) con Alerta de Asistencia al Aparcamiento (ICS), Alerta y Freno por tráfico posterior (RCTAB)	–	–	□ ⁶	■	■
Cristales protectores de rayos UVA y del calor	■	■	■	■	■
Cristales traseros tintados	–	–	–	■	–
Cristales delanteros con reducción de sonoridad	–	–	–	–	■
Portón trasero eléctrico	–	–	–	–	■
LLANTAS					
Llantas de aleación con 43,2 cm (17") con acabado plateado con diseño de 5 radios anchos (215/60 R17)	■	–	–	–	–
Llantas de aleación con 43,2 cm (17") con acabado negro con diseño de 5 radios anchos (215/60 R17)	–	■	–	–	–
Llantas de aleación de 45,7 cm (18") con acabado mecanizado con diseño de 5 radios anchos (225/50 R18)	–	–	■	–	■
Llantas de aleación de 45,7 cm (18") con diseño F SPORT (225/50 R18)	–	–	–	■	–
Neumáticos: 215/60 R17 96H	■	■	–	–	–
Neumáticos Run Flat: 225/50 RF18 95V	–	–	■	■	■

■ Disponible de serie
□ Disponible según versiones
– No disponible

¹ Disponible para los acabados: F SPORT y F SPORT (4x4)

² Disponible para los acabados: F SPORT Cuero y F SPORT Cuero (4x4)

³ Disponible para los acabados: Business, Executive, Business (4x4) y Executive (4x4)

⁴ Disponible para los acabados: Business Navigation, Executive Navigation, Business Navigation (4x4), Executive Navigation (4x4), F SPORT y F SPORT (4x4)

⁵ Disponible para los acabados: Business (4x4), Business Navigation (4x4), Executive (4x4), Executive Navigation (4x4), F SPORT (4x4), F SPORT Cuero (4x4) y Luxury (4x4)

⁶ Disponible para los acabados Executive Navigation y Executive Navigation (4x4)

SEGURIDAD ACTIVA Y DINÁMICA DE LA CONDUCCIÓN	ECO	BUSINESS	EXECUTIVE	F SPORT	LUXURY
Luces de freno activas	■	■	■	■	■
Control de Crucero Adaptativo (desde 0 km/h)	■	■	■	■	■
Lexus Safety System+ (segunda generación)	■	■	■	■	■
Sistema de Precolisión (PCS)	■	■	■	■	■
Asistencia Interactiva de Trayectoria en el Carril (LTC)	■	■	■	■	■
Accionamiento automático de luces de carretera (AHB)	■	■	■	□ ¹	–
Sistema adaptativo de luces de carretera (AHS)	–	–	–	□ ²	■
Reconocimiento de Señales de Tráfico (TSR)	■	■	■	■	■
Sistema de Detección de Ángulo Muerto (BSM) con Alerta por Tráfico Posterior (RCTA)	–	–	■	■	■
Sistema de llamada automática de emergencia (e-Call)	■	■	■	■	■
Suspensión Variable Adaptativa (AVS)	–	–	–	□ ²	–
Sistema Antibloqueo de Frenos (ABS)	■	■	■	■	■
Selector de Modo de Conducción (ECO/NORMAL/SPORT)	■	■	■	□ ¹	■
Selector de Modo de Conducción (ECO/NORMAL/SPORT/SPORT+)	–	–	–	□ ²	–
Freno de Estacionamiento Eléctrico (EPB)	■	■	■	■	■
Modo EV (Vehículo Eléctrico)	■	■	■	■	■
Control de Asistencia al Arranque en Pendiente (HAC)	■	■	■	■	■
Performance Dampers (Delanteros y Traseros)	–	–	–	□ ²	–
Suspensión F SPORT	–	–	–	■	–
Control Electrónico de Tracción (TRC)	■	■	■	■	■
Control Electrónico de Estabilidad (VSC)	■	■	■	■	■
Dirección asistida (EPS)	■	■	■	■	■
Sistema de Control de Presión de Neumáticos (TPWS) con localización automática	■	■	■	■	■
Tracción integral inteligente e-Four 4WD	–	□ ⁵	□ ⁵	□ ⁵	□ ⁵
Capacidad de Remolque (750 kg)	–	■	■	■	■

■ Disponible de serie
□ Disponible según versiones
– No disponible

¹ Disponible para los acabados: F SPORT y F SPORT (4x4)

² Disponible para los acabados: F SPORT Cuero y F SPORT Cuero (4x4)

³ Disponible para los acabados: Business, Executive, Business (4x4) y Executive (4x4)

⁴ Disponible para los acabados: Business Navigation, Executive Navigation, Business Navigation (4x4), Executive Navigation (4x4), F SPORT y F SPORT (4x4)

⁵ Disponible para los acabados: Business (4x4), Business Navigation (4x4), Executive (4x4), Executive Navigation (4x4), F SPORT (4x4), F SPORT Cuero (4x4) y Luxury (4x4)

SEGURIDAD PASIVA	ECO	BUSINESS	EXECUTIVE	F SPORT	LUXURY
Mando de anulación del airbag del pasajero delantero	■	■	■	■	■
Airbags para conductor y pasajero delantero; de cabeza, lateral y rodilla, de cortina en toda su longitud completa del lateral trasero con sensor de vuelco	■	■	■	■	■
Asientos traseros exteriores con sujeción ISOFIX	■	■	■	■	■
Cinturones de seguridad con pretensores, asientos delanteros	■	■	■	■	■
Cinturones de seguridad con pretensores, asientos traseros	■	■	■	■	■
Recordatorio sonoro y visual de cinturones	■	■	■	■	■
SEGURIDAD					
Sistema antirrobo con alarma / sensor de intrusión	■	■	■	■	■
Doble cierre de puertas	■	■	■	■	■
Auto-cierre de puertas	■	■	■	■	■
SONIDO, COMUNICACIÓN E INFORMACIÓN					
Lexus Media Display de 17,8 cm (7")	■	□ ³	□ ³	-	-
Navegador Premium con pantalla de 17,8 cm (7")	-	□ ⁴	□ ⁴	□ ⁴	-
Navegador Premium con pantalla de 26,1 cm (10,3")	-	-	-	□ ²	■
Sistema de sonido Panasonic® de 6 altavoces	■	■	■	□ ¹	-
Sistema de sonido Panasonic® de 8 altavoces	-	-	-	□ ²	-
Sistema de sonido Mark Levinson® de 13 altavoces	-	-	-	-	■
Control Remote Touch Pad	■	■	■	■	■
Dos puertos USB y entrada AUX (Asientos delanteros)	■	■	■	■	■
Dos puertos USB (Asientos traseros)	■	■	■	■	■
Active Sound Control (ASC)	-	-	-	■	-
Reloj Analógico con ajuste GPS	■	■	■	■	■
Velocímetro digital	■	■	■	■	■
Antena con diseño de aleta de tiburón	■	■	■	■	■
Conectividad Bluetooth® para teléfono móvil y audio	■	■	■	■	■
Head Up Display (HUD)	-	-	-	-	■
Cámara trasera con guías de aparcamiento	■	■	■	■	-
Cámaras de aparcamiento con visión 360° (PVM)	-	-	-	-	■
Mandos integrados en el volante para sonido, multi-información, teléfono y órdenes por voz	■	■	■	■	■
Radio Digital DAB	■	■	■	■	■
Cargador de móvil inalámbrico	-	-	□ ⁶	■	■
Compatibilidad con Apple CarPlay™ / Android Auto™	■	■	■	■	■

■ Disponible de serie
□ Disponible según versiones
- No disponible

¹ Disponible para los acabados: F SPORT y F SPORT (4x4)

² Disponible para los acabados: F SPORT Cuero y F SPORT Cuero (4x4)

³ Disponible para los acabados: Business, Executive, Business (4x4) y Executive (4x4)

⁴ Disponible para los acabados: Business Navigation, Executive Navigation, Business Navigation (4x4), Executive Navigation (4x4), F SPORT y F SPORT (4x4)

⁵ Disponible para los acabados: Business (4x4), Business Navigation (4x4), Executive (4x4), Executive Navigation (4x4), F SPORT (4x4), F SPORT Cuero (4x4) y Luxury (4x4)

⁶ Disponible para los acabados Executive Navigation y Executive Navigation (4x4)

CONFORT Y COMODIDAD INTERIOR	ECO	BUSINESS	EXECUTIVE	F SPORT	LUXURY
Volante de cuero con controles de audio/teléfono	■	■	■	-	■
Volante de cuero F SPORT con controles de audio/teléfono	-	-	-	■	-
Volante con ajuste manual	■	■	■	□ ¹	-
Volante con ajuste eléctrico	-	-	-	□ ²	■
Palanca de cambios de cuero	■	■	■	-	■
Palanca de cambios de cuero F SPORT	-	-	-	■	-
Levas de cambio en el volante	-	-	-	■	-
Pedales de aluminio F SPORT	-	-	-	■	-
Llave de tarjeta inteligente	-	-	-	-	■
Climatizador electrónico bizona	■	■	■	■	■
Reposabrazos central delantero con compartimento para almacenamiento y dos posavasos	■	■	■	■	■
Reposabrazos central trasero con dos posavasos	■	■	■	■	■
Asientos delanteros con ajuste manual de 6 posiciones	■	■	■	-	-
Asientos delanteros con ajuste eléctrico de 8 posiciones	-	-	-	■	-
Asientos delanteros con ajuste eléctrico de 8 posiciones con memoria (conductor)	-	-	-	-	■
Asiento delantero con apoyo lumbar, eléctricamente ajustable, 2 posiciones (conductor)	-	-	-	■	■
Asientos delanteros, diseño F SPORT	-	-	-	■	-
Asientos delanteros calefactados	-	-	□ ⁶	■	-
Asientos delanteros calefactados y ventilados	-	-	-	-	■
Asientos traseros abatibles 60:40	■	■	■	■	■
Techo solar eléctrico	-	-	-	■	■
Sistema de iluminación de entrada (Interior)	■	■	-	-	-
Sistema de iluminación de entrada (Interior, Tirador)	-	-	■	■	■
Sistema Smart Entry	-	-	■	■	■
Tapicería de Tela	■	■	-	-	-
Tapicería de Tela/ Cuero Tahara	-	-	-	□ ¹	-
Tapicería de cuero F SPORT	-	-	-	□ ²	-
Tapicería de cuero	-	-	□ ⁶	-	■
Acabado cuadro de mandos con patrón "Papel Japonés"	-	-	-	-	■
Retrovisor interior con ajuste manual de intensidad de la luz	■	-	-	-	-
Retrovisor interior Electrocrómico (ajuste automático de la intensidad de la luz)	-	■	■	■	■
Cierre inalámbrico de las puertas	■	■	■	■	■
Umbral de puerta en negro (frontal, trasero)	■	■	■	-	-
Umbral de puerta en aluminio (frontal)	-	-	-	■	■
Kit de reparación de neumáticos	■	■	-	-	-

■ Disponible de serie
□ Disponible según versiones
- No disponible

¹ Disponible para los acabados: F SPORT y F SPORT (4x4)

² Disponible para los acabados: F SPORT Cuero y F SPORT Cuero (4x4)

³ Disponible para los acabados: Business, Executive, Business (4x4) y Executive (4x4)

⁴ Disponible para los acabados: Business Navigation, Executive Navigation, Business Navigation (4x4), Executive Navigation (4x4), F SPORT y F SPORT (4x4)

⁵ Disponible para los acabados: Business (4x4), Business Navigation (4x4), Executive (4x4), Executive Navigation (4x4), F SPORT (4x4), F SPORT Cuero (4x4) y Luxury (4x4)

⁶ Disponible para los acabados Executive Navigation y Executive Navigation (4x4)

DATOS TÉCNICOS

POTENCIA MÁXIMA DEL SISTEMA	UX 250h (4x2)	UX 250h (4x4) e-Four
kW	135	135
CV	184	184
MOTOR DE GASOLINA		
Cilindrada (cc)	1987	1987
Cilindros/Válvulas	L4/16	L4/16
Potencia máxima (kW a rpm)	112 a 6000	112 a 6000
Potencia máxima (CV a rpm)	152 a 6000	152 a 6000
Par Máximo (Nm a rpm)	190 a 4400-5200	190 a 4400-5200
MOTOR ELÉCTRICO		
Tipo	AC síncrono de imán permanente	AC síncrono de imán permanente / de inducción
Potencia máxima (kW)	80	80/5,3
Potencia máxima (CV)	109	109/7
Par máximo (Nm)	202	202/55
TRANSMISIÓN		
Tipo	Electrónica Continua Variable (E-CVT)	Electrónica Continua Variable (E-CVT)
Tracción	4X2	4X4 (e-Four)
PRESTACIONES		
Velocidad máxima (km/h)	177	177
0-100 km/h (seg.)	8,5	8,7
CONSUMO DE COMBUSTIBLE*		
Ciclo mixto WLTP (mín-máx) (l/ 100 km)	5,3/5,5/5,6 ¹	5,8/5,9/6,0 ³
Ciclo Combinado NEDC (mín-máx) (l/ 100 km)	4,1/4,3 ²	4,4/4,5 ⁴
EMISIONES*		
Emisiones de CO ₂ Ciclo mixto WLTP (mín-máx) (g/km)	120/121/125/126/127 ⁵	131/134/136 ³
Emisiones de CO ₂ Ciclo Combinado NEDC (mín-máx) (g/km)	94/97 ²	101/103 ⁴
PESOS		
Peso en vacío; mín.-máx. (kg)	1540-1620	1600-1680
Máximo admisible (kg)	2110	2110
CAPACIDADES		
Maletero -asientos traseros verticales - hasta el techo (l)	438 ⁶	401 ⁶
Maletero -asientos traseros abatidos - hasta el techo (l)	1231 ⁶	1194 ⁶
Depósito de combustible (l)	43	43
Capacidad de remolque - con freno (kg)	750	750
Capacidad de remolque - sin freno (kg)	750	750

¹ Las cifras varían según el acabado. La primera cifra hace referencia a los acabados: ECO, Business y Business Navigation. La segunda cifra hace referencia a los acabados: Executive y Executive Navigation. La tercera cifra hace referencia a los acabados: F SPORT, F SPORT Cuero y Luxury.

² Las cifras varían según el acabado. La primera cifra hace referencia a los acabados: ECO, Business y Business Navigation. La segunda cifra hace referencia a los acabados: Executive, Executive Navigation, F SPORT, F SPORT Cuero y Luxury.

³ Las cifras varían según el acabado. La primera cifra hace referencia a los acabados: Business (4x4) y Business Navigation (4x4). La segunda cifra hace referencia a los acabados: Executive (4x4), Executive Navigation (4x4). La tercera cifra hace referencia a los acabados: F SPORT (4x4), F SPORT Cuero (4x4) y Luxury (4x4).

⁴ Las cifras varían según el acabado. La primera cifra hace referencia a los acabados: Business (4x4) y Business Navigation (4x4). La segunda cifra hace referencia a los acabados: Executive (4x4), Executive Navigation (4x4), F SPORT (4x4), F SPORT Cuero (4x4) y Luxury (4x4).

⁵ Las cifras varían según el acabado. La primera cifra hace referencia a los acabados: ECO y Business. La segunda cifra hace referencia al acabado: Business Navigation. La tercera cifra hace referencia a los acabados: Executive y Executive Navigation. La cuarta cifra hace referencia a los acabados: F SPORT y Luxury. La quinta cifra hace referencia al acabado: F SPORT Cuero.

⁶ Volúmenes calculados mediante mediciones internas. Incluyen el espacio de almacenamiento situado bajo el suelo del maletero.

* Los niveles de consumo de combustible así como de emisiones de CO₂, se miden en un entorno controlado, de acuerdo con los requisitos de la normativa Europea, sobre esta versión de motorización y equipamiento. Para más información, o si está interesado en los valores de un vehículo con distinto acabado, por favor contacte con la División de Lexus de Toyota España S.L.U. o su Concesionario Lexus. Los niveles de consumo de combustible así como de emisiones de CO₂ de su vehículo pueden variar con respecto a las mediciones aquí citadas. El tipo de conducción junto con otros factores (condiciones de la carretera, tráfico, condición del vehículo, equipamiento instalado después de la matriculación, carga, número de pasajeros, etc.) juega un papel en el consumo de combustible y emisiones de CO₂.

Tenga en cuenta que pueden obtenerse más datos técnicos, incluidas las posibles actualizaciones en www.lexusauto.es

DATOS TÉCNICOS

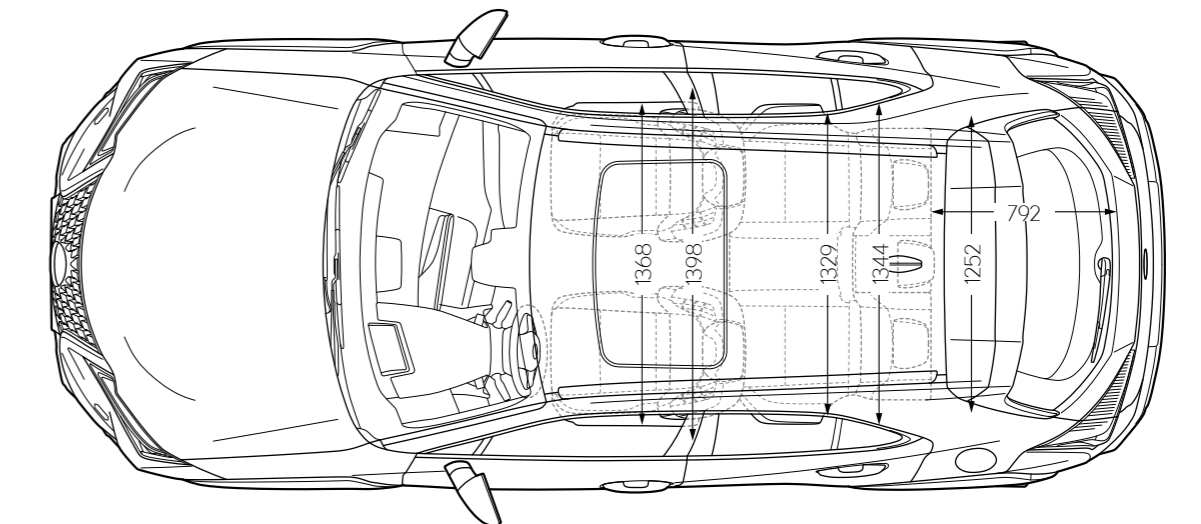
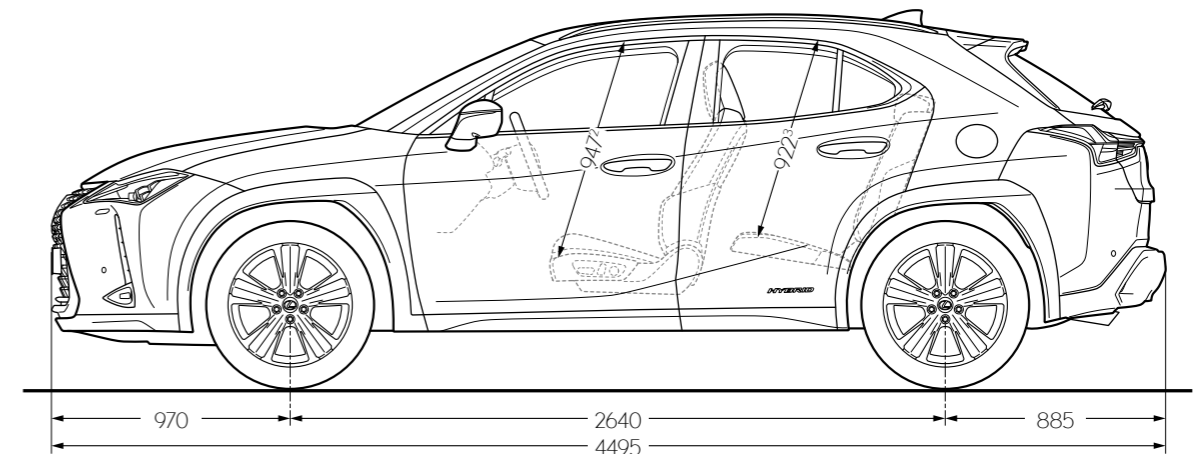
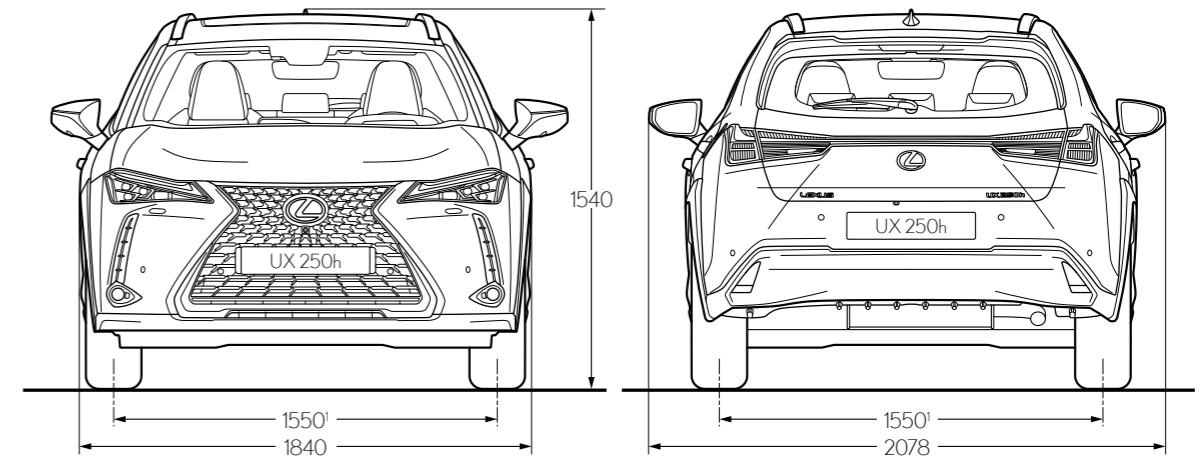

¹ La cifra indicada corresponde a los acabados con neumáticos (225/50/R18). La cifra equivalente para los acabados con neumáticos (215/60/R17) es 1560 mm.

² La cifra indicada corresponde a los acabados especificados con techo estándar. La cifra equivalente para los acabados F SPORT (con techo solar) es 889 mm. La cifra equivalente para el acabado Luxury (con techo solar) es 908 mm.

³ La cifra indicada corresponde a los acabados especificados con techo estándar. La cifra equivalente para los acabados con techo solar es 924 mm.

Las dimensiones mostradas vienen expresadas en milímetros.



A lo largo de la vida útil de su vehículo, trabajaremos para garantizar que disfruta de una extraordinaria experiencia como propietario, de un servicio inigualable y de un mantenimiento impecable, elementos que se unen con el fin de proporcionarle una tranquilidad total y una experiencia totalmente satisfactoria. Cuando visite nuestras exposiciones, trataremos de anticiparnos a sus necesidades y de poner a su disposición las mejores instalaciones para que disfrute de una atmósfera tranquila y acogedora. En la moderna sala de espera de Lexus, puede ponerse al día de las noticias, navegar por Internet disfrutando de una bebida. Y mientras se relaja, nuestros técnicos realizarán su trabajo con eficiencia y precisión para que pueda volver a la carretera con las mínimas interrupciones en su vida cotidiana.



SIEMPRE TRATAMOS A CADA CLIENTE COMO SI FUESE UN INVITADO EN NUESTRA PROPIA CASA

Desde el lanzamiento del primer Lexus, siempre hemos trabajado para superar cualquier expectativa de nuestros clientes. Los innumerables premios recibidos reflejan que tratamos a cada cliente como si fuese un invitado en nuestra propia casa. Pero, ¿qué otros factores contribuyen al mantenimiento de nuestro inigualable servicio de atención al cliente? La respuesta reside en nuestra herencia japonesa y en una sola palabra: "Omotenashi".

Omotenashi se puede traducir del japonés como "la hospitalidad y el servicio atento". Sin embargo, Omotenashi es mucho más que la excelencia en el servicio, ya que se trata de una antigua idea japonesa que describe la habilidad de las personas para anticiparse a las necesidades de otros, incluso antes de que surjan.

Omotenashi es una forma de vida y de pensamiento para cada uno de nuestros empleados en Lexus. Lo más importante es que también influye la forma en que diseñamos y desarrollamos nuestros vehículos.

Para obtener más información acerca del nuevo UX:

www.lexusauto.es

www.lexusauto.es/estilolexus

www.facebook.com/lexusspain

www.twitter.com/lexusspain

© 2019 Lexus Europe* se reserva el derecho a modificar los datos de las especificaciones y del equipamiento de los vehículos sin previo aviso. Los datos de las especificaciones y del equipamiento están sujetos a cambios según las condiciones y los requisitos de cada región. Consulte en su concesionario autorizado de Lexus más cercano los detalles referentes a los cambios que pudiera haber en su zona.

Nota: Los Vehículos mostrados y las especificaciones indicadas en este catálogo pueden diferir de los modelos y equipamientos disponibles en su región. El color de la carrocería del vehículo puede variar ligeramente con respecto a las fotos de este catálogo.

Para más información, visite nuestro sitio web: www.lexusauto.es

Cuidar el medioambiente es una prioridad para Lexus. Tomamos numerosas medidas para garantizar que, durante el ciclo de vida de nuestros vehículos, desde su diseño, producción, distribución, venta y mantenimiento hasta el final de su vida útil, se minimice su impacto medioambiental. Será un placer para su distribuidor facilitarle más información sobre los requisitos del final de vida útil de los vehículos.

* Lexus Europe es una división de Toyota Motor Europe NV/SA.

Impreso en España, noviembre de 2019.

